

Bienvenue
dans L'Univers

 **BARRISOL**®

Welcome in Barrisol's
universe!

Willkommen im Barrisol
Universum!

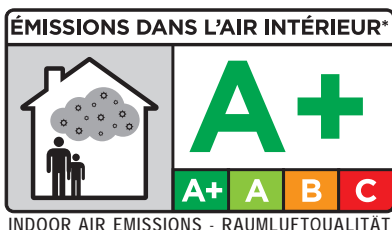

COPYRIGHT © 2009-2012 NORMALU S.A.S. - Tous droits réservés.

La reproduction totale ou partielle de ce document est interdite, son traitement informatique, sa transmission sous quelque forme que ce soit, par moyen électronique, mécanique, par photocopie, par enregistrement ou autres méthodes sont interdits.

The total or partial reproduction of this document is prohibited, its data-processing treatment, its transmission in some form or average electronic, mechanical, by photocopy, recording or other methods are prohibited.

Die volle oder teilweise Reproduktion dieses Dokument ist verboten, sein Informationsgehalt, seine Übertragung in irgendeine andere Form, elektronisch, mechanisch durch Photokopie, durch Erfassung oder andere Methoden sind verboten.

Bienvenue dans L'Univers



Présentation de l'Univers BARRISOL®

BARRISOL® universe - BARRISOL® Universum _____ 2

La gamme des produits BARRISOL®

BARRISOL® products - BARRISOL® Produkte _____ 8

Tradition®	8
Star®	10
Mural - walls - Wandflächen	14
Acoustics®	16
Lumière®	20
Lumière Color®	24
Caissons lumineux - light boxes - Lichtkästen	28
Luminaire - lamps - Leuchte	30
Modulaire - modular - Modulform	34
Forme 3D® - 3D forms - 3D Formen	38
Imprimés - printed - bedruckt	42
Trempo®	46
Trempodesign® 1 Acoustique - Acoustic - Akustik	48
Trempovision®	52
Barrisol® Objet Création	56
Creadesign®	58
Stand	60
Dalles - tiles - Platten	64

Projets d'exception

Exeptional projects - einzigartige Projekte _____ 66

BARRISOL® Sécurité & Ecologie

BARRISOL® Safety and ecology - BARRISOL® Sicherheit und Ökologie _____ 78

Profils & éléments techniques

Rails system - Leisten und Profile _____ 80



L'Univers **Barrisol**[®]



Barrisol[®] Formes 3D - architecte : Deyl Marek



La société BARRISOL® NORMALU® S.A.S. est depuis plus de 40 ans, le leader mondial dans le domaine du plafond tendu. Elle a reçu plus de 30 récompenses pour saluer sa capacité à innover et à réaliser des produits esthétiques et de qualité. Sa matière noble, son adaptation aux formes les plus audacieuses, la qualité de ses réalisations, en font un matériau idéal et indispensable des créatifs.

« Rendre le monde de demain encore plus beau, c'est d'abord le préserver aujourd'hui »,

Le plafond tendu BARRISOL® est recyclable à 100%. La protection et la préservation de l'environnement est dans notre nature.

Toutes ces qualités expliquent le succès mondial de la marque et confortent sa réputation exceptionnelle dans plus de 110 pays.

Les nombreux systèmes de plafonds tendus créés par BARRISOL® au cours de ces 40 dernières années forment aujourd'hui un véritable univers : L'UNIVERS BARRISOL®.

BARRISOL® NORMALU® S.A.S. is the world leader for stretch ceilings and has been for more than 40 years.

The company has received more than 30 awards for its capacity to constantly innovate and create aesthetical and qualitative product's. Thanks to its noble constitution, its adaptability to realize audacious shapes and it's high quality, BARRISOL® Stretch Ceilings became and is the best choice for designers and architects.

"To make the world of tomorrow more beautiful, we first have to preserve it today".

BARRISOL® stretch ceilings are 100% recyclable. Environmental protection and preservation are in BARRISOL's nature.

All these qualities explain the worldwide success of the brand and reinforce BARRISOL's exceptional reputation in more than 110 countries.

All the stretch ceiling systems created by BARRISOL® during the last 40 years give rise to today's real universe: BARRISOL'S UNIVERSE.

Mit einer 40-jährigen Erfahrung ist die Firma BARRISOL® – NORMALU® S.A.S zum weltweiten Marktführer für Spanndecken geworden.

Sie wurde mit mehr als 30 Preisen oder Medaillen für Innovation oder Qualität ausgezeichnet.

Merkmale, die für uns im Mittelpunkt stehen. Mit qualitativ hochwertigen und einzigartigen Ausführungen wurden die BARRISOL® Folien zu einem unverzichtbaren Rohstoff für Künstler und Designer.

« Unsere Welt müssen wir schonen, so dass diese für unsere Kinder noch schöner sein kann. »

Die BARRISOL® Spanndecken sind 100% recycelbar. BARRISOL® NORMALU® SAS setzt sich für den Umweltschutz ein.

So versteht man besser den weltweiten Erfolg der Firma Barrisol und ihrem guten Ruf in mehr als 110 Länder.

Die verschiedenen Befestigungssysteme wurden von BARRISOL® innerhalb der letzten 40 Jahre erfunden und entwickelt. Sie bilden heute das BARRISOL® Universum.

« Il y a maintenant plus de 40 ans, sous l'impulsion de Jacques Mattern, architecte à Montbéliard, je me lançais dans la grande aventure du plafond tendu. Aujourd'hui, je tiens à lui rendre hommage. Je suis heureux et fier que la dynamique engagée alors, nous ait conduit à concevoir, année après année, toutes les avancées techniques du plafond tendu. Aujourd'hui, nous avons créé l'univers Barrisol[®] qui nous porte sur le devant de la scène mondiale.

Après avoir été les premiers à créer le plafond tendu M1, démontable et remontable, nous avons continué d'innover en basant toujours nos actions sur la sécurité, la performance, la technique, l'efficacité, l'esthétique, la qualité ainsi que la résistance des installations et leur durée dans le temps.

Notre objectif : développer des produits ayant un niveau exceptionnel de technique et d'esthétique pour la satisfaction de nos clients et la pérennité de nos relations.

Aujourd'hui, l'ensemble de nos produits et systèmes respectent les normes de sécurité et d'environnement. Nous offrons ainsi une grande variété d'expressions aux architectes, décorateurs et designers, qui intègrent Barrisol[®] dans leurs diverses réalisations. »

« Since 40 years, due to the initial impulse of Jacques Mattern, an architect in Montbéliard, to whom I want to pay homage here, I launched myself into the great adventure of stretch ceilings. Today I am happy and proud, that the dynamics unleashed then, led us to conceive and create, year after year, technical developments and innovations of stretch ceilings and of the complete range of Barrisol[®] systems which today form the Barrisol[®] universe.

After being the first to create a stretch ceiling in a M 1 Fire classification, that is in addition demountable and re-mountable at will, we continued our pursuit of innovative solutions based on the principles of safety, performance, technique, efficiency and aesthetics. All executed with the overarching objective of long lasting quality, resilience. Customer service and Customer satisfaction is and has always been of supreme importance. Barrisol[®] products were developed with safety and environmental considerations being paramount, leading to the many Barrisol[®] stretch ceilings system solutions, including the famous Barrisol[®] Star[®] with invisible tracks. We have brought these products to an exceptional technical and aesthetic level.

BARRISOL[®] offers a multitude of options for architects and designers to integrate BARRISOL[®] into their designs, for superb results. With the BARRISOL[®] team, we are pleased to invite you to discover the world of BARRISOL[®]- The Designers Choice »

„Seit nunmehr 40 Jahren beschäftigt mich das große Abenteuer der Spanndecke, angeregt durch Jacques Mattern, Architekt in Montbéliard, dem ich an dieser Stelle meinen Dank aussprechen möchte. Nun bin ich glücklich und stolz, dass die unsererseits an den Tag gelegte Innovation und Dynamik uns Jahr für Jahr zu weiteren technischen Fortschritten in den Bereichen Spanndecken und der gesamten Barrisol[®]-Systeme geführt hat und somit das Barrisol[®] Universum entstand.

Mit der Spanndecke Brandschutzklasse M1/ B1, die beliebig aus- und eingehängt werden kann, haben wir eine Vorreiterrolle inne. Fortsetzung fand unsere Tätigkeit - basierend auf den Prinzipien der Sicherheit, Leistungskraft, technische Vollendung, Effizienz und Ästhetik - mit dem Ziel, Qualität, d. h. widerstandsfähige und langlebige Deckenkonstruktionen zu liefern und durch unsere Dienstleistungen Kundenzufriedenheit zu gewährleisten.

Darunter befindet sich auch das bekannte Barrisol[®] Star[®]-System mit verdeckten Leisten. Wir haben diese Produkte auf ein besonders hohes technisches und ästhetisches Niveau gebracht. “

Fernand SCHERRER

Fondateur - Founder - Vorsitzender NORMALU S.A.S

Le Groupe **NORMALU S.A.S**



Président / President / Präsident : **Jean-Marc SCHERRER**

Date de création/ Founded in / Gründungsjahr : 1967

Siège Social / Head Office / Hauptsitz : Route du Sipes - 68 680 Kembs - France

Statut juridique / legal status / Rechtsform : S.A.S.

Effectif/ Staff / Mitarbeiter : 130

Chiffre d'affaires 2011 / turnover 2011 / Umsatz 2011 **Barrisol Normalu SAS** : ~21 millions €
(dont 55% à l'export - including 55% via export - dabei 55% Exportabteilung)

Les Activités - activities - Tätigkeitsbereiche

BARRISOL® :

Solutions plafonds et murs tendus - stretched ceilings and walls solutions - Spanndecken und Wandbespannungen

Lumière et luminaires - Light and lighting - Licht und Leuchte

Formes 3D et stands - 3D forms and stands - Form 3D und Stand

Solutions acoustiques - acoustic solutions - Akustisch Lösungen

Solutions imprimées - printed solution - bedruckt Lösungen

Objets et design - Objects and design - Objekt und Design

Solutions textiles et extérieures - textile and outdoor applications - Textile und Aussenbereich

www.barrisol.com

SYMA SYSTEM® : Fabricant de stands d'exposition, structures événementielles et vitrines de musées.

Manufacturer of stands, event structures and museums showcases

Hersteller von Messestandsysteme und Museumschaukasten

www.syma.com

Sites de Production et de Commercialisation Production sites - Fertigungs- und Verkaufsstätte

Kembs (68) : 9 500 m² – Siège / Head Office / Hauptsitz

Usine, bureaux, centre de formation. Fabrication du Barrisol® et atelier de transformation Aluminium Syma®.

Head office, Manufacture, training center. Fabrication of Barrisol® and Syma® Aluminium workshop

Werk, Büro, Ausbildungszentrum. Herstellung von Barrisol® Folien und Syma® Aluminium Werk

Colmar (68) : 4 000 m² – Stands et Menuiserie / Stands and Furnitures / Messebau und Schreinerei

Sainte Marie aux Mines (68) : 4 000 m² - usine de production / production / Produktion

Bagneux (92) : 1 600 m² - Showroom, bureaux commerciaux / Showroom, commercial office / Showroom, Verkaufsabteilung



Certifications - certifications - Beglaubigung



Toutes les gammes Barrisol sont étiquetées A+ (note la plus élevée) conformément à la législation en vigueur sur la qualité de l'air intérieur et l'émission de COV – composés organiques volatiles.
BARRISOL® stretched ceiling are A+ classed (best result) for indoor air quality, respecting the effective legislation.
Alle BARRISOL palette haben mit der A+ Note die beste Bewertung nach der aktuellen Gesetzgebung für die Luftbeschaffenheit in Innenräumen.



Pour vous garantir une sécurité maximale, toutes les toiles Barrisol® répondent aux normes exigées par les classements au feu : Euroclasses, M1 (France), B S1-d0 B S2-d0 et B S3-d0 (Europe), Class 1 (Etats-Unis).
All the Barrisol® membranes are classified for fire safety in accordance with local regulations : Euroclasses, M1 (France), B S1-d0, B S2-d0 et B S3-d0 (Europe), Class 1 (United States).
Jede Barrisol® Decke entspricht den international geltenden Normen bezüglich des Brandverhaltens :
M1 in Frankreich, B S1-d0, B S2-d0 und B S3-d0 (Europa), Class 1 (Vereinigten Staaten).



CERTIFIÉ PAR UN LABORATOIRE INDÉPENDANT
CERTIFIED BY AN INDEPENDENT LABORATORY
VON EINEM UNABHÄNGIGEN LABOR BESTÄTIGT
(LNE)

Pour vous accompagner avec toujours plus de sécurité, Barrisol® est certifié CE. Ce marquage atteste la conformité de l'ensemble de nos produits face aux exigences européennes dans le secteur de la construction.
Barrisol® is certified CE. The CE marking, "Conformité Européenne", indicates conformity with the essential health and safety requirements of various, applicable European directives.
Barrisol® ist CE zertifiziert, um die Sicherheit unserer Kunden zu gewährleisten. Dieses Kennzeichen bestätigt, dass alle unsere Produkte die europäischen Voraussetzungen der Bauindustrie erfüllen.



Barrisol® est certifié UL. Cette norme de sécurité sert de référence sur l'évaluation des produits destinés aux marchés américains et canadiens.
Barrisol® is UL certified. This safety standard is a reference to evaluate products intended for American and Canadian markets.
Barrisol® ist UL bescheinigt. Diese Sicherheitsnorm ist der Ausgangspunkt für Produkte, die in den Vereinigten Staaten oder Kanada vermarktet werden.



Barrisol Normalu SAS, par la haute qualité de ses produits, a obtenu la certification IMO qui atteste la possibilité de poser du plafond tendu Barrisol sur les navires. Toutes les toiles tendues Barrisol répondent aux critères de la résolution A.651 de l'Organisation Maritime Internationale.
Barrisol Normalu SAS obtained the certification IMO which attests the possibility of installing Barrisol on the ships. All the Barrisol sheets meet the criteria of the A.651 resolution of International Maritime Organization.
Alle unsere Decken erfüllen die Voraussetzungen der Norm A.651, so wurde Barrisol Normalu SAS von der IMO zertifiziert. Schiffe und Boote können jetzt mit Barrisol Decken ausgestattet werden.

Membre - membership - Mitgliedschaft

Barrisol® est membre de - Barrisol® is member of - Barrisol® ist Mitglied vom



L' U.S.G.B.C., « US Green Building Council » ou conseil US pour les bâtiments verts - The U.S. Green Building Council
U.S.G.B.C. « US Green Building Council » garantit la durable développement de produits in der Bauindustrie.
www.usgbc.org



L'AIS, association des spécialistes de l'espace intérieur (fabrication, l'approvisionnement, solutions d'aménagement ou de rénovation intérieur).
The Association of Interior Specialists (AIS) represents companies involved in the manufacture, supply and installation of all aspects of interior fit-outs and refurbishments.
AIS, Association of Interior Specialists, vertritt die Unternehmen, die bei der Planung und Durchführung von Lösungen von Inneneinrichtungen oder Renovierungen hinzugezogen werden. AIS steht für herausragend gute Qualität ihrer Mitgliedsbetriebe.
www.ais-interiors.org.uk



Le C.G.B.C., Conseil du Bâtiment Durable du Canada - The C.G.B.C, Canada Green Building Council,
C.G.B.C. Canada Green Building Council fördert den Bau und Entwurf von ökologischen Gebäuden in Kanada.
www.cagbc.org



L'U.K.G.B.C., Conseil du Bâtiment Durable du Royaume-Uni - U.K.G.B.C, United Kingdom Green Building Council
U.K.G.B.C. UK Green Building Council sorgt für Kooperationen im Bereich Bauhauptgewebe in Großbritannien.
www.ukgbc.org



L'union des fabricants UNIFAB, Association Française de Lutte Anti-contrefaçon, constitue un observatoire unique sur la protection des droits de propriété intellectuelle.
The union of the manufacturers UNIFAB, French Association of Fighting Counterfeits, constitutes a unique observatory on the protection of the intellectual property laws.
Herstellerverband UNIFAB, eine französische Vereinigung, die sich gegen Produktfälschung engagiert und heutzutage das einzige Überwachungszentrum ist, das sich mit dem geistigen Eigentum beschäftigt.
www.unifab.com



L'i.e.p.t. rassemble des professionnels du plafond tendu de 44 pays d'Europe, désireux de promouvoir la qualité des matériaux, l'usage de matériaux recyclables et des toiles recyclées.
The i.e.p.t. gathers professionals of the stretch ceiling from 44 European countries in order to promote the quality of materials, the use of recycled sheet and recycled materials.
i.e.p.t. umfasst Fachleute aus 44 Ländern Europas, im Bereich der Spanndecken tätig sind, die Produktqualität und Verwendung von wiederverwertbaren Folien und Rohstoffen fördern.
www.iept.eu

Barrisol® dans le monde

worldwide presence - Vertriebsnetz



Barrisol® est proche de ses prescripteurs et de ses chantiers grâce à son réseau de 1200 installateurs agréés Barrisol. Ces entreprises, sont situées dans plus de 150 pays : en France, dans les pays de l'Union Européenne et sur les 5 continents.

Barrisol® is always close to clients and projects thanks to it's network of 1200 approved Barrisol® installers. These companies, partners of Barrisol®, are located in more than 150 countries - in France, Europe and on the 5 continents.

Für die Auftraggeber und Baustellen von Barrisol® ist ein Netz von 1200 zugelassenen Barrisol®-Installateuren vorhanden. Diese Partnerunternehmen von Barrisol® befinden sich in über 150 Ländern: in Frankreich, in den Ländern der Europäischen Union und auf den 5 Kontinenten.

Afrique du Sud	Chine - China - China	Irlande	Mexique	Russia - Russland
South Africa - Südafrika	Chypre	Ireland - Irland	Mexico - Mexiko	Sénégal
Albanie	Cyprus - Zypern	Islande	Moldavie	Senegal - Senegal
Albany - Albanien	Colombie	Iceland - Island	Moldavia - Moldavien	Serbie
Algérie	Colombia - Kolumbien	Israël - Israel - Israel	Monténégro	Serbia - Serbien
Algeria - Algerien	Corée du Sud	Italie - Italy - Italien	Montenegro - Montenegro	Singapour
Allemagne	South Korea - Südkorea	Jamaïque	Mozambique	Singapore - Singapur
Germany - Deutschland	Costa Rica	Jamaica - Jamaika	Mozambique - Mozambik	Slovaquie
Andorre	Croatie - Croatia - Kroatien	Japon - Japan - Japan	Namibie	Slovenia - Slowakei
Andorra - Andorra	Danemark	Jordanie	Namibia - Namibia	Slovénie
Angola	Denmark - Dänemark	Jordan - Jordanien	Nigeria	Slovenia - Slowenien
Angola - Angola	République dominicaine	Kazakhstan	Norvège	Sri Lanka
Arabie Saoudite	Dominican Republic	Kazakhstan - Kasachstan	Norway - Norwegen	Sri Lanka - Sri Lanka
Saudi Arabia - Saudi-Arabien	Dominikanische Republik	Kenya - Kenya - Kenia	Nouvelle-Zélande	Sri Lanka - Sri Lanka
Argentine	Egypte - Egypt - Ägypten	Kirghizstan	New Zeland - Neuseeland	Suède
Argentina - Argentinien	Emirats arabes unis	Kyrgyzstan - Kirgisien	Ouganda	Sweden - Schweden
Arménie	United Arab Emirates	Kosovo - Kosovo - Kosovo	Uganda - Uganda	Suisse
Armenia - Armenien	Vereinigte Arabische Emirate	Koweït	Ouzbékistan	Switzerland - Schweiz
Australie	Equateur	Kuwait - Kuwait	Uzbekistan - Usbekistan	Sultanat d'Oman
Australia - Australien	Equator - Äquator	Les Iles sous le vent	Pakistan	Sultanate of Oman
Autriche	Espagne	Windward Islands	Pakistan - Paskistan	Sultanat Oman
Austria - Österreich	Spain - Spanien	Inseln über dem Winde	Panama	Syrie - Syria - Syrien
Azerbaïdjan	Estonie	Lettonie	Panama - Panama	Swaziland
Azerbaijan - Aserbaïdschan	Estonia - Estland	Latvia - Lettland	Paraguay	Swaziland - Swasiland
Bahamas	France	Liban - Liban - Libanon	Paraguay - Paraguay	Tadjikistan
Bahamas - Bahamas	France - Frankreich	Libye - Libya - Libyen	Pays-Bas	Tajikistan - Tadschikistan
Bahreïn	Finlande	Liechtenstein	Netherlands - Niederlande	Taiwan
Bahrain - Bahrein	Finland - Finnland	Liechtenstein - Liechtenstein	Pérou - Peru - Peru	Tanzanie
Belgique	Géorgie	Lituanie - Lithuania - Litauen	Philippines	Tansania - Tanzania
Belgium - Belgien	Georgia - Georgien	Luxembourg	Philippines - Philippinen	Thaïlande
Bénin - Benin - Benin	Ghana - Ghana - Ghana	Luxemburg - Luxemburg	Pologne - Poland - Polen	Thailand - Thailand
Biélorussie	Grèce	Macao - Macau - Macao	Portugal	Tunisie
Belarus - Weißrussland	Greece - Griechenland	Macédoine	Portugal - Portugal	Tunisia - Tunesien
Bosnie Herzégovine	Guatemala	Macedonia - Mazedonien	Qatar - Qatar - Katar	Turkmenistan
Bosnia Herzegovina	Guatemala - Guatemala	Madagascar	République démocratique du Congo	Turkmenistan - Turkmenistan
Bosnien Herzegowina	Hong Kong	Madagascar - Madagaskar	Democratic Republic of the Congo	Turquie - Turkey - Türkei
Bostwana	Hongkong - Hongkong	Malaisie	Demokratische Republik Kongo	Ukraine - Ukraine - Ukraine
Bésil	Hongrie	Malawi	République tchèque	Uruguay
Brazil - Brasilien	Hungary - Ungarn	Maldives	Czech Republic	Uruguay - Uruguay
Bulgarie	Ile Maurice	Malaysia - Malaysia	Tschechische Republik	Venezuela
Bulgria - Bulgarien	Mauritius - Mauritius	Malawi	Roumanie	Venezuela - Venezuela
Burundi	Inde - India - Indien	Maldives - Malediven	Romania - Rumänien	Vietnam
Burundi - Burundi	Indonésie	Malte Malta - Malta	Royaume-Uni	Vietnam - Vietnam
Canada	Indonesia - Indonesien	Maroc	United Kingdom	Zambie - Zambia - Zambia
Canada - Kanada	Iran - Iran - Iran	Morocco - Marokko	Großbritannien	Zimbabwe
Chili - Chile - Chile	Irak - Iraq - Irak		Russie	Zimbabwe - Simbabwe
				...



Barrisol® Tradition

Barrisol® Tradition rénove et décore tous types de pièces. Le plafond est tendu de mur à mur sur lisses apparentes. Chaque plafond Barrisol® est fabriqué sur mesures aux formes exactes de la pièce à équiper.

Barrisol® Tradition membranes renew and renovate all types of interior spaces. The ceiling is custom made to each specific room and is stretched from wall to wall on visible proprietary tracks.

Die traditionelle Barrisol® Folie erneuert und stattet alle Räume aus. Die Decke ist von Wand zu Wand auf sichtbaren Profile gespannt.

Jede Decke wird auf Maß gefertigt.



Barrisol® Tradition - réalisation : JJ. Rizotti

La lisse Barrisol® Tradition est en PVC 100% recyclable. Elle est fixée sur la périphérie des murs et reste apparente après la pose du plafond tendu. Elle est disponible en différents coloris selon la couleur de votre plafond Barrisol.

The Barrisol® Tradition track is made of 100 % recyclable PVC. It is fixed to the walls and remains visible after the stretch ceiling installation. Tracks are available in various colors according to the color of your Barrisol® ceiling.

Die Barrisol® Tradition Leiste besteht aus Kunststoff und ist zu 100% recycelbar. Sie wird entlang den Wänden des Raumes befestigt und bleibt nach Verlegung der Spanndecke sichtbar. Sie ist je nach Farbe der Decke in verschiedenen Farbtönen verfügbar.

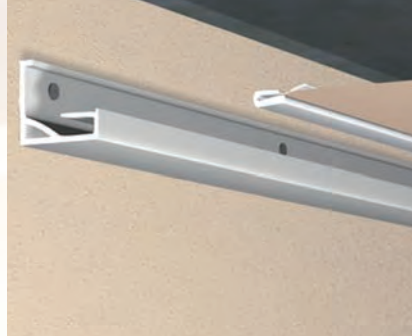

Barrisol® Tradition - B 301

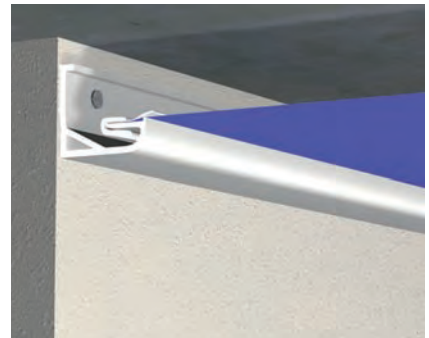
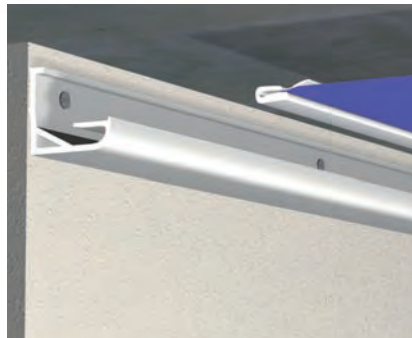

Barrisol® Tradition - B 311



Barrisol® Tradition - réalisation : Normalu® Barrisol®



Barrisol® Tradition - réalisation : Normalu® Barrisol®

Barrisol® Star®

Barrisol® Star® offre une finition parfaite et moderne pour la rénovation et la décoration de tous types de pièces. Le plafond est tendu de mur à mur sur lisses invisibles. Chaque plafond Barrisol® est fabriqué sur mesures aux formes exactes de la pièce à équiper.

Barrisol® Star® offers a perfect and modern finish to renovate and to decorate any types of interiorspace. The ceiling is stretched wall to wall on invisible tracks. Every Barrisol® ceiling is custom made to the exact measurements of the room.

Barrisol® Star® bietet eine moderne Fertigung für die Deckengestaltung jedes Raumes. Die Decke ist von Wand zu Wand auf unsichtbare Profile gespannt. Jede Barrisol Decke wird auf Maß gefertigt.



Barrisol® Star®



Barrisol[®] Star[®] - réalisation : BEA Raphaël Pistilli



Barrisol[®] Star[®] - architecte : Chapman Taylor Architetti

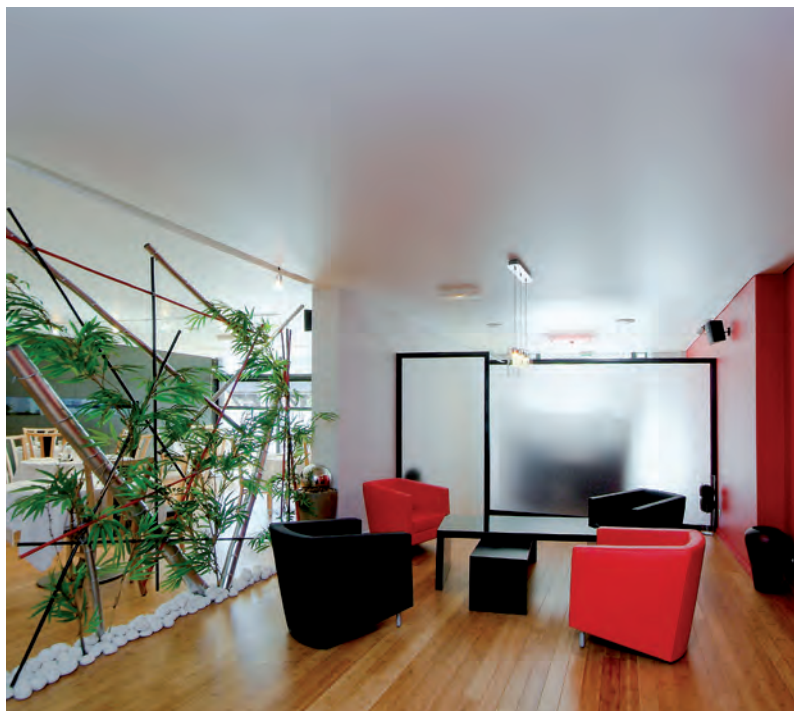

Barrisol[®] Star[®] - réalisation : Mangiullo

La lisse Barrisol® Star® est en aluminium 100% recyclable. Elle peut être fixée sur la périphérie des murs ou directement au plafond. Elle est invisible après la pose du plafond tendu Barrisol®, seul un joint creux de quelques millimètres est apparent entre le mur et le plafond.

The Barrisol® Star® track is made of 100 % recyclable aluminium. The tracks are fixed to the perimeter of the room, either on walls or ceilings as desired. After installation of the ceiling membrane, the tracks are invisible, only a hollow joint of some millimeters appears.

Das Barrisol® Star® Profil besteht aus Aluminium und ist zu 100% recycelbar. Es wird entlang den Wänden des Raumes oder an der Decke befestigt. Sie ist nach der Verlegung der Decke unsichtbar, Lediglich einer dekorativen Hohlkante von einigen Millimeter zwischen der Wand und der Decke.



Barrisol® Star® - BS 350-01

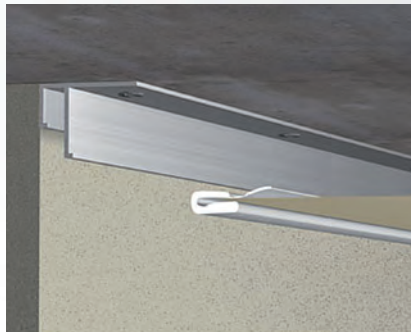

Barrisol® Star® - BS 350-11



Barrisol® Star® - architectes : Ateliers Jean Nouvel

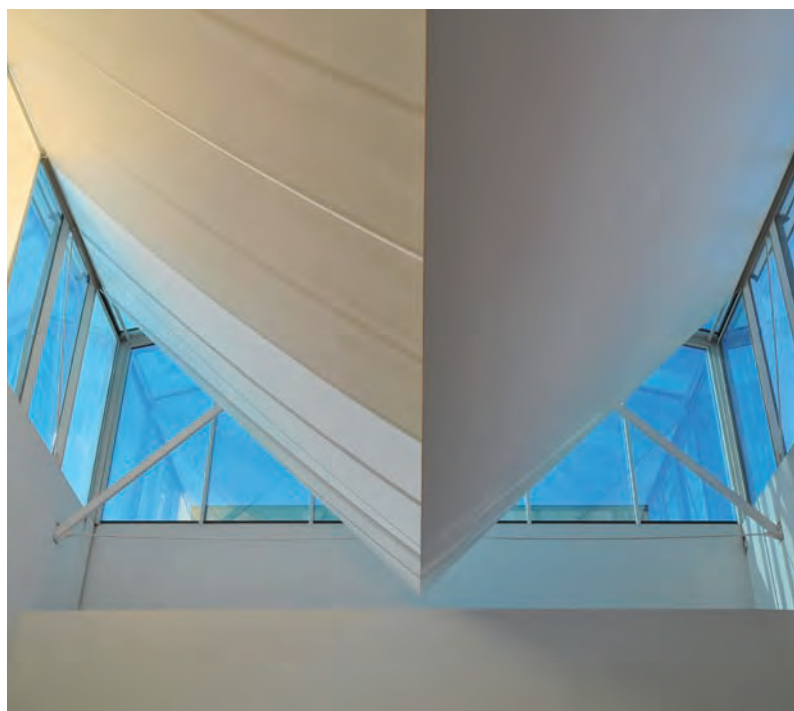

Barrisol® Star® - architecte : Cabinet Groupe 6



Barrisol® Star® - réalisation : Essenciel



Barrisol® Star® - réalisation : Essenciel



Barrisol® Star® et Barrisol Lumière® - design : Stefaan Onraet

Barrisol® Mural

Les systèmes de fixation Barrisol® Star® en aluminium permettent aussi la réalisation de cloisons et de murs en 3D, concaves ou convexes ou encore lumineux. En imprimé, Barrisol® mural offre une multitude de possibilités d'aménagement, pour personnaliser un espace ou créer une signalétique.

The Barrisol® Star® allows the realisation of 3D, concave and convex wall shapes that can be made luminous via back lighting. Furthermore by printing the Barrisol® membrane a multitude of solutions can be created to personify a space or create a designer's signature.

Dank des Aluminium Befestigungssystems Barrisol® Star® wird die Ausführung von Trennwänden oder Wänden möglich : 3D, konkav, konvex oder sogar beleuchtet.

Die bedruckte Folie Barrisol® für Wandbespannung erlaubt eine Vielzahl von Ausstattungsmöglichkeiten.



Barrisol® mural - réalisation : Martín Azúa

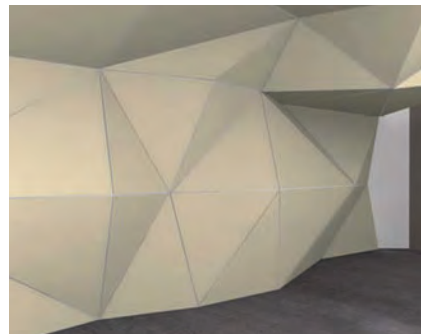
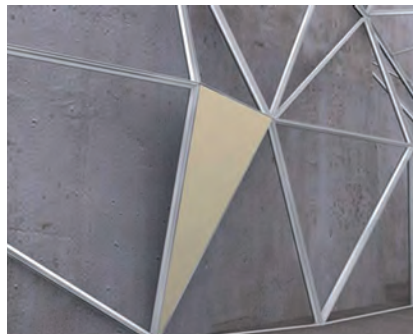

Barrisol® mural forme 3D et Lumière Color® - architectes : Ciro Maricini & Attilio Terragni



Barrisol® Lumière Color® - architectes : Cabinet d'architectes Arte Charpentier



Barrisol® mural imprimé - architecte : Hilmi Senalp



Barrisol® Acoustics®

La gamme Barrisol® Acoustics® est composée de toiles micro-perforées qui absorbent les sons et réduisent les nuisances sonores dans les lieux publics ou privés. Ces toiles réduisent l'effet de résonance et améliorent le confort acoustique.

The Barrisol® Acoustics® line is composed of micro-perforated membranes which absorb sound and reduce noise pollution in public or private spaces. These membranes reduce the resonance effect and improve acoustic environment.

Die Barrisol® Acoustics® bietet mikroperforierte Folien, um die Töne und Geräusche zu dämpfen, und die Lärmbelastung in öffentliche und private Räume zu mindern. Diese Folien beschränken den Schalleffekt.



Barrisol® Acoustics® - architecte : Moshe Safdie



Barrisol® Acoustics® - réalisation : Lab Architecture Studio & Bates Smart

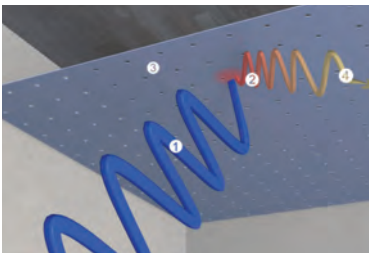

Ce principe consiste à absorber partiellement le mouvement d'air induit par la source sonore grâce aux microperforations de la toile qui n'en réfléchissent qu'une partie, cassant ainsi l'effet de réverbération.

The acoustic absorption characteristics of the micro-perforated membranes ensures that only a percentage of the impinging sound waves are reflected, thereby reducing the reverberation effect.

Die akustische Absorption mindert die Stärke der Schallwellen in einem Raum. Das Geräusch wird von der Folie gedämpft, da sie es nur teilweise widerspiegelt. Der Nachhalleffekt ist somit zerstört.



Barrisol® Acoustics® - architecte : Aydin SESIGUR



Barrisol® Acoustics® - architecte : CCHE Architecture



A15 NANOPERF®

Perforations
perforation
Perforationen

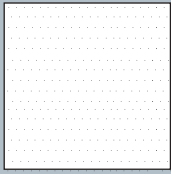

Caractéristiques - features - Merkmale

Trous - holes - Löcher : **500 000/m²**
 Diamètre d'un trou - holes diameters
 Lochdurchmesser : **≈ 0,1 mm**
 Taux de perforation - perforation rate
 Perforationrate : **≈ 1 %**
 Epaisseur- thickness - Dicke : **≈ 0,18 mm**
 Référence - reference - Referenz :
A15 + réf. coloris - colour - Farbfref

■ **NANOPERF®** installée à 130 mm du plafond original - installed with 130mm cavity - installiert bei 130 mm Abstand

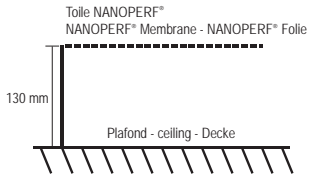

NRC : 0.60
SAA : 0.62
 α_w : 0,65
 classe - class - Klasse : C

■ **NANOPERF®** avec isolant - with insulation - mit Dämmmaterial

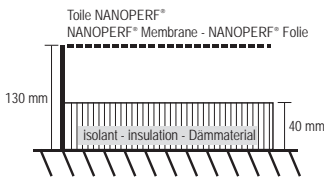

NRC : 0.85
SAA : 0.83
 α_w : 0,90
 classe - class - Klasse : A

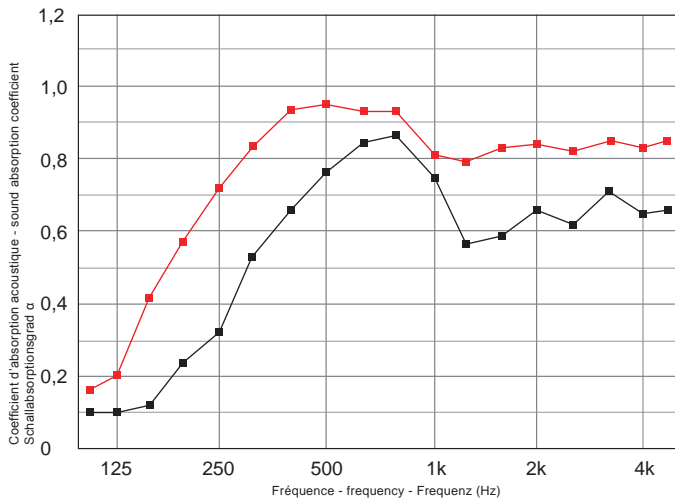

A20 ACOPERF®

Perforations
perforation
Perforationen

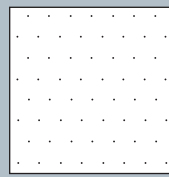

Caractéristiques - features - Merkmale

Trous - holes - Löcher : **400 000/m²**
 Diamètre d'un trou - holes diameters
 Lochdurchmesser : **≈ 0,15 mm**
 Taux de perforation - perforation rate
 Perforationrate : **≈ 0,8 %**
 Epaisseur- thickness - Dicke : **≈ 0,18 mm**
 Référence - reference - Referenz :
A20 + réf. coloris - colour - Farbfref

■ **ACOPERF®** installée à 100 mm du plafond original - installed with 100 mm cavity - installiert bei 100 mm Abstand

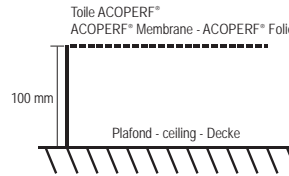

NRC : 0.60
SAA : 0.58
 α_w : 0,55
 classe - class - Klasse : D

■ **ACOPERF®** installée à 100 mm du plafond original + isolant 80mm
 installed with 100 mm cavity with 80 mm insulation - installiert mit 80 mm Dämmstoff bei 100 mm Abstand

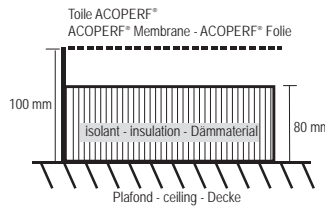

NRC : 1.00
SAA : 0.99
 α_w : 0,95(L)
 classe - class - Klasse : A

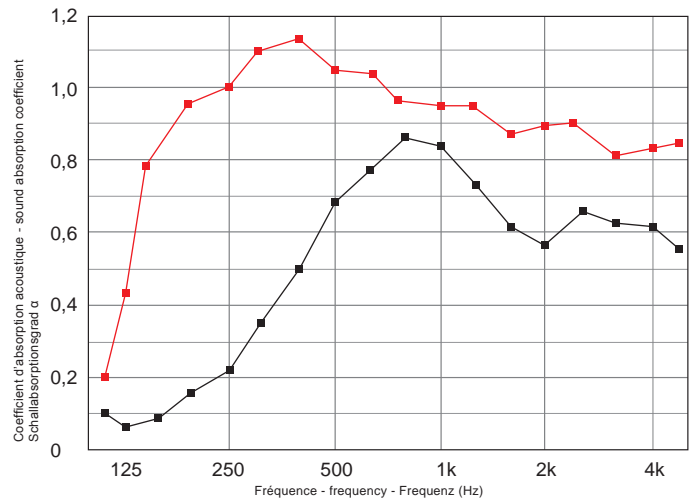

Barrisol® NANOPERF® - architecte : URS Corporation



Barrisol® ACOPERF® - architecte : Snohetta



A30 MICROACOUSTIC®

Perforations
peforation
Perforationen

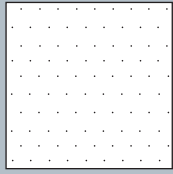

Caractéristiques - features - Merkmale

Trous - holes - Löcher : **300 000/m²**
 Diamètre d'un trou - holes diameters
 Lochdurchmesser : **≈ 0,2 mm**
 Taux de perforation - perforation rate
 Perforationrate : **≈ 0,6 %**
 Epaisseur - thickness - Dicke : **≈ 0,18 mm**
 Référence - reference - Referenz :
A30 + réf. coloris - colour - Farbfref



A40 MINIPERF®

Perforations
peforation
Perforationen

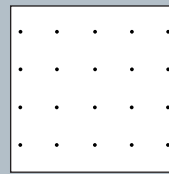

Caractéristiques - features - Merkmale

Trous - holes - Löcher : **30 000/m²**
 Diamètre d'un trou - holes diameters
 Lochdurchmesser : **≈ 0,5 mm**
 Taux de perforation - perforation rate
 Perforationrate : **≈ 5%**
 Epaisseur - thickness - Dicke : **≈ 0,30 mm**
 Référence - reference - Referenz :
A40 + réf. coloris - colour - Farbfref

■ **MICROACOUSTIC®** installée à 100 mm du plafond original - installed with 100 mm cavity - installiert bei 100 mm Abstand

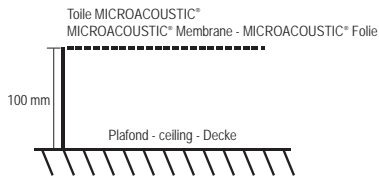

NRC : 0.50
SAA : 0.54
 α_w : 0,50(M)
 classe - class - Klasse : **D**

■ **MINIPERF®** installée à 100 mm du plafond original - installed with 100 mm cavity - installiert bei 100 mm Abstand

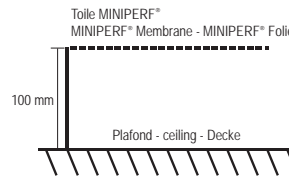

NRC : 0.30
SAA : 0.35
 α_w : 0,35
 classe - class - Klasse : **D**

■ **MICROACOUSTIC®** avec isolant - with insulation - mit Dämmmaterial

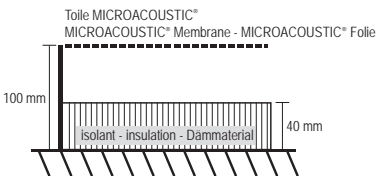

NRC : 0.90
SAA : 0.86
 α_w : 0,80
 classe - class - Klasse : **B**

■ **MINIPERF®** avec isolant - with insulation - mit Dämmmaterial

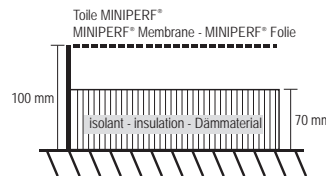

NRC : 0.85
SAA : 0.83
 α_w : 0,65 (LM)
 classe - class - Klasse : **C**

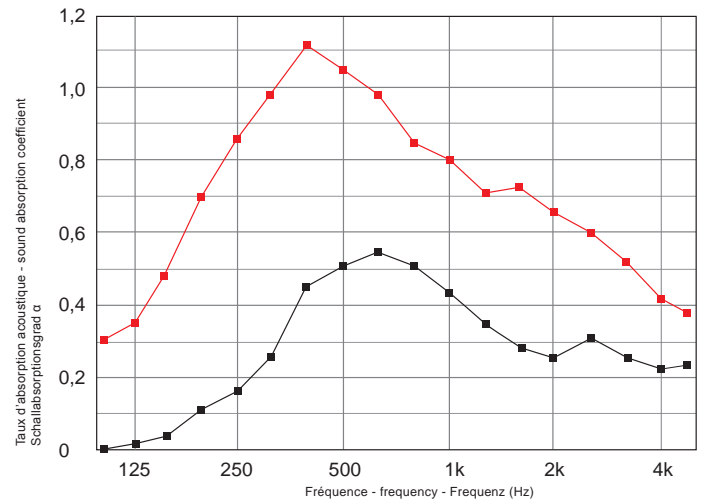
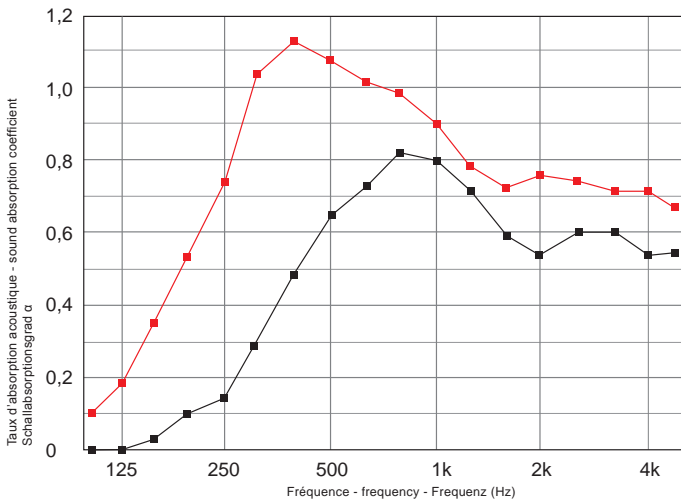

Barrisol® MICROACOUSTIC® - architecte : SNC Lavallin & Bodreau Architecture

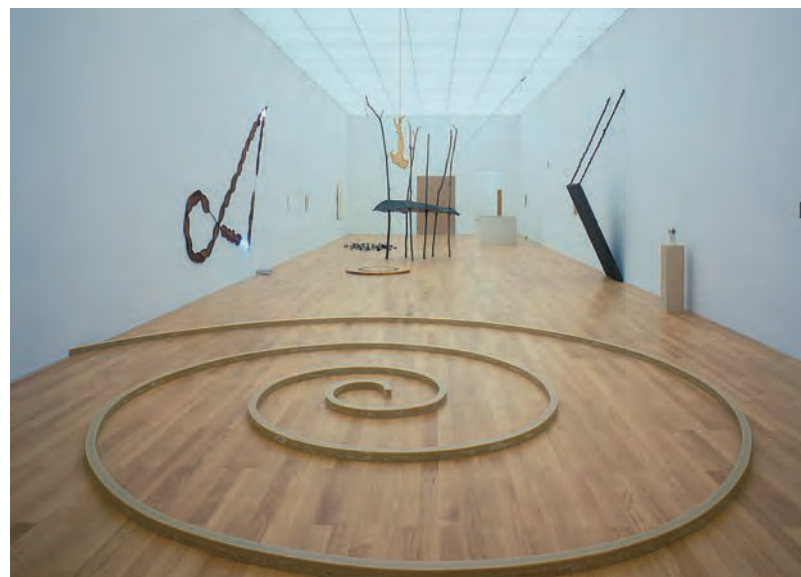

Barrisol® MINIPERF® - architectes : Kerez, Moger & Degelo

Barrisol[®] Lumière[®]

Barrisol[®] Lumière[®] invite la lumière à l'intérieur.
Les sources lumineuses sont placées au dessus des toiles
Barrisol[®] translucides qui diffusent la lumière d'une manière
douce et uniforme sur l'ensemble de l'espace à vivre.

Barrisol[®] Lumière[®] invites light into interior spaces.
Light sources are placed above the translucent Barrisol[®]
membrane which diffuses the light in a sweet homogenous
way for the entire interior space.

Barrisol[®] Lumière[®] bringt Sonne ins Leben.

Die transluzide Decke wird hinterleuchtet und streut das
Licht homogen in einem Raum.



Barrisol[®] Lumière[®] - design : C.S. Lyon Praha Design



Barrisol[®] Lumière[®] - architecte : Henn Architects



Barrisol[®] Lumière[®] - design : Demeester & Bertelot



Barrisol[®] Lumière[®] - architecte : Roser Amadó & Luís Domènech Girbau



Barrisol® Lumière® - architecte : Térmuhely Ltd & Farakas és Zarándy Ltd



Barrisol® Lumière® - architecte : Elkhoury



Barrisol® Lumière® - réalisation : Tekno

Grâce aux systèmes d'éclairage (fluos, leds, etc.) et aux différents degrés de diffusion de la lumière des gammes Les Translucides® et Les Xtrêmes®, les plafonds Barrisol® Lumière® offrent une multitude d'ambiances lumineuses (lumière diffuse, vive, colorée ou naturelle, etc.). Barrisol® Lumière® peut prendre la forme d'un chemin lumineux, d'un plafond, d'une cloison ou encore d'une forme en 3D.

Les toiles Barrisol® Lumière® peuvent aussi être acoustiques, microperforées et imprimées.

Thanks to the various light sources available (fluorescent tubes, leds etc.) in conjunction with the various diffusion characteristics of the Barrisol® translucent membranes, a multitude of lighting effects and moods are possible (bright, diffuse, colored etc.) Barrisol® Lumière® Translucid® and Xtreme® can be used for ceilings, walls or any form or 3D shape. These membranes can also be micro-perforated and printed.

Die Barrisol® Lumière® Folien, die Transluzid® und die Xtremes®, bieten jeweils verschiedene Durchsichtigkeitsgrade und können je nach ausgewähltem Beleuchtungssystem (LEDs) eine Vielzahl an Stimmungen ausdrücken (gestreutes, helles, farbiges Licht...).

Decke, Trennwand oder irgendeine 3D Form-Barrisol® Lumière® kann alles machen.
Diese Folien können auch mikroperforiert oder bedruckt werden.



Barrisol® Lumière® - architecte : Rhode Kelleman Wawrowsky Architectur & Städtebau

Barrisol® Lumière® - architecte : Randic Turaho Architects

Barrisol® Lumière Color®

Avec Barrisol® Lumière Color®, tous types d'ambiances lumineuses deviennent possibles grâce à la variation de lumière et aux changements de couleurs. Les systèmes d'éclairage spécifiques placés au dessus des toiles Barrisol® translucides rythment, animent et mettent en valeur l'espace.

Barrisol® Lumière Color® allows a multitude of moods and ambiances to be created thanks to the light variation and color changes. The rhythm, animations, and emphasis of the space is dependent on which specific lighting system is installed above the Barrisol® translucent membrane.

Barrisol® Lumière Color® ermöglicht eine Vielzahl an Stimmungen, dank der Licht- und Farbenvariation. Spezifische Beleuchtungssysteme werden oberhalb der transluziden Folien Barrisol® installiert. So wird das Licht von extremer Intensität bis hin zu sehr gedämpft angepasst.



Barrisol® formes 3D & Lumière color® - design : Miguel MARTINS & BPC



Barrisol[®] Lumière Color[®] - design : Francis Billiet



Barrisol[®] mural Lumière Color[®] - réalisation : canapés Belgique



Barrisol[®] Lumière Color[®] - réalisation : Agart



Barrisol® Lumière Color® - design : Lina Gener & Antonio Calvo / ACS Ibiza

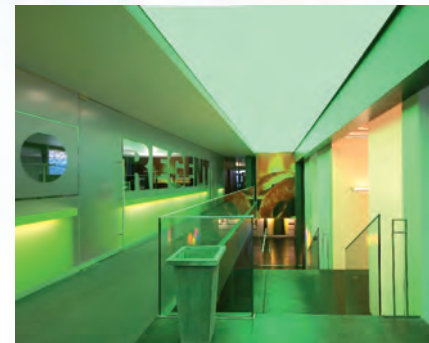

Barrisol® Lumière Color®



Barrisol® Lumière Color® - design : Lina Gener & Antonio Calvo / ACS Ibiza



Barrisol® Lumière Color® - design : Heine Architekten



Barrisol® Lumière Color® - design : Ali Osman Öztürk

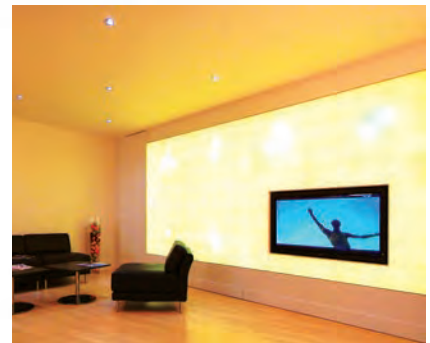
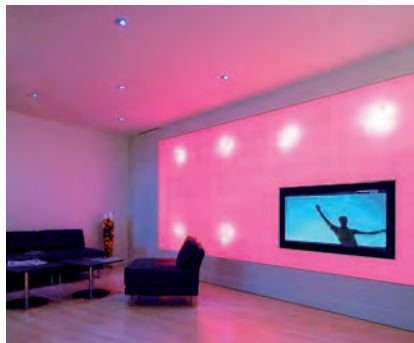

Barrisol® Lumière Color® - architecte : Laurent Meyer



Barrisol® Lumière Color® - design : Doimo Cucine

Barrisol® Caissons Lumineux

Les caissons lumineux Barrisol® sont des cadres ouvrants qui facilitent l'accès aux éléments techniques placés à l'intérieur.

Grâce à la technologie EasyAccess®, les caissons lumineux s'ouvrent automatiquement avec une télécommande. Toute maintenance pour des changements de leds ou de fluos est simplifiée. Les caissons lumineux Barrisol® peuvent être acoustiques et imprimés.

The Barrisol® illuminated light boxes are openable frameworks which facilitate the access to technical elements placed inside. Thanks to the technology of EasyAccess®, the illuminated light boxes open automatically via a remote control. Any maintenance for changing leds or fluorescent tubes is simplified. In addition, the Barrisol® illuminated light boxes can be realized in acoustic and/or printed versions.

Die Barrisol® Lichtkästen sind ein abklappbarer Rahmen, die die Wartung von den technischen Elementen erleichtert. Außerdem können mit dem System EasyAccess® die Kästen mit einer Fernbedienung automatisch geöffnet werden. Die Barrisol® Lichtkästen können als Akustikdecke oder bedruckte Decke eingesetzt werden.



Barrisol® Lumière® - caissons lumineux imprimés - design : cabinet Prache



Barrisol® Lumière® - caisson lumineux - architectes : agence Brullmann et Crochon associés

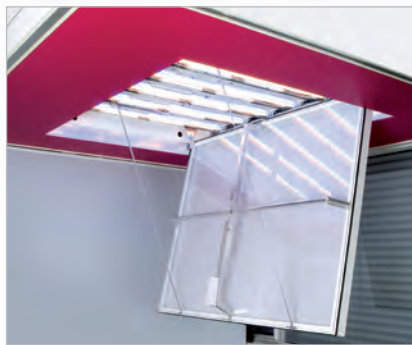

Barrisol® Caisson Lumineux et système Easy Access®



Barrisol® Lumière® - caisson lumineux - design : Lab Architecture Studio & Bates Smart



Barrisol® Lumière® - caisson lumineux - design : Rhode Kellerman Wawrowsky Architectur & Städtebau

Barrisol® Luminaires

Grâce à la souplesse de ses toiles et la flexibilité de ses profils en aluminium, Barrisol® réalise des luminaires, au service des architectes, designers et créateurs. Toutes les formes peuvent être conçues des plus classiques au plus originales. Animés de leds ou de fluos, de variations de couleurs et d'intensité, les luminaires Barrisol® laissent toute liberté de création.

Thanks to the range and flexibility of its membranes and aluminum profiles, Barrisol® realizes lamps according to the architects, designers and artists imagination. All shapes can be conceived from the most classical to the most original forms. Animated with leds or fluorescent tubes, colors and intensity variations, Barrisol® lamps offer full freedom of creation.

Dank unseres Fachwissens und der Qualität unserer Folien baut Barrisol® Lichtdecken, die von Architekten und Designern ausgedacht werden. Form, Farbe, Licht, alles wird möglich. Die Barrisol® Lichtdecken erlauben Phantasie und Design und bringen alle Räume zur Geltung.



luminaires Barrisol® - architecte : Saffet - Ahmet GOZLUKAYA



luminaires Barrisol[®] - design : Ushanova Svetlana



luminaires Barrisol[®] - design : Cetin Keskintepe



luminaires Barrisol[®] - architectes : Vezzoni Leopoldo Architecto



luminares Barrisol® - réalisation : INGENYO



luminares Barrisol® - réalisation : Tekno



luminares Barrisol® - architecte : Chapman Taylor



luminaire Barrisol[®] - design : XY Architecture



Barrisol[®] luminaire PLUS[®]



luminaires Barrisol[®] - architecte : Projectatelier

Barrisol® Modulaire

Barrisol® Modulaire offre la possibilité de créer des cadres suspendus autoportants habillés de toile Barrisol®. Ils sont très légers et 100% recyclables et permettent la création de tous les types de formes. Pour un résultat toujours plus personnalisé, Barrisol® propose plus de 230 coloris et 15 finitions pour alterner les couleurs, les aspects (laqué, satiné, daims, imprimé, etc.) et les fonctionnalités (acoustiques, lumineux, etc.).

Barrisol® Modulaire consists of a suspended, self supporting frame works onto which the Barrisol® membranes are mounted.

Barrisol® Modulaire is lightweight, 100% recyclable and available in various designs and forms. For your personal signature Barrisol® provides in excess of 230 colours and 15 finishes (laquer, satin, suede, pnted etc.)

Furthermore Barrisol® Modulaire is available in various versions i.e. acoustic, lighting, etc.

Barrisol® in Modulform besteht aus aufgehängten, selbsttragenden Rahmen, in die die Barrisol® Folie eingefasst wird. Die Barrisol® Leicht, 100% recycelbar, es sind verschiedenen Formen möglich: Quadrate, Kreise, Ovale und gewellte Oberflächen in allen Größen. Barrisol® Modulaire bietet eine breite Palette an Farben (mehr als 230 Farbtöne), Fertigungen (lackiert, satiniert, beflockt, bedruckt, usw.) und Funktionen (Akustisch, beleuchtet).



Barrisol® modulaire - réalisation : Kingsmen Exhibits Pte Ltd



Barrisol® modulaire - architecte : Dolores Melgar Noguera & Pedro Alcover Montaner



Barrisol® modulaire



Barrisol® modulaire - architecte : Ceri Luca

Exemple d'une réalisation Barrisol® modulaire. Pour d'autres applications, consultez le CD Technics & Systems, sur demande.
Example of a Barrisol® modular application. For other applications, consult the CD Technics & Systems, upon request.
Beispiel einer Ausführung Barrisol® Modulare. Weitere Anwendungen finden Sie auch auf die CD Technics & Systems.

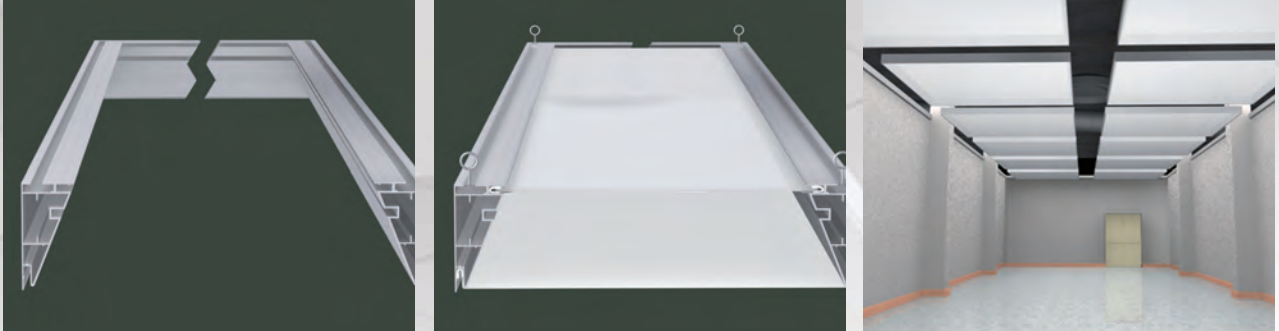

Exemple d'une réalisation Barrisol® modulaire. Stand Renault
Example of realization with Barrisol® modular. Stand Renault
Beispiel einer Ausführung Barrisol® Modulare: Renault Messestand

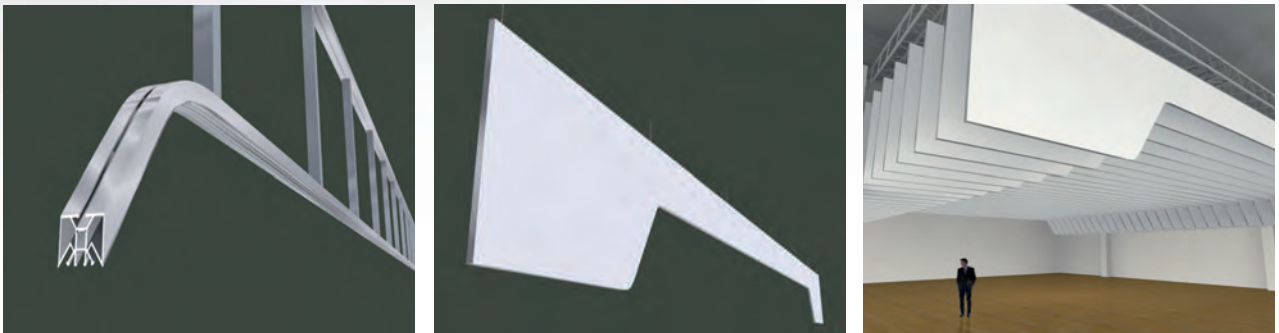

Barrisol® modulaire acoustique - architecte : Mailander



Barrisol® Stand avec cadres modulaires - conception : Studio Massaud



Barrisol® modulaire - architecte : Basar Bahadir



Barrisol® modulaire - architecte : Dennis Lau & Ng Chun Man



Barrisol® modulaire - architecte : PfZ Arquitectos

Barrisol® Formes 3D

Les profils développés par Barrisol® et la grande variété de toiles Barrisol®, grâce à leurs caractéristiques uniques, permettent la conception de volumes et de formes en 3 dimensions. Avec les solutions Barrisol® toutes les formes architecturales sont réalisables.

Thanks to the unique characteristics of the profiles developed by Barrisol® and the various Barrisol® membranes, conception and realization of various geometries and 3 dimensional shapes are possible.

With Barrisol® solutions any architectural form can be achieved.

Die von Barrisol® entwickelten Folien und Profile ermöglichen dank einzigartiger Merkmale die Ausführung von Volumens und 3D Formen.

Mit Barrisol® sind alle Formen möglich.



Barrisol® formes 3D lumineuses - architecte : Eco -ID Architects



Barrisol[®] formes 3D - architecte : Marc MIMRAM



Barrisol[®] formes 3D & projections lumineuses - architecte : Mirco



Barrisol[®] forme 3D - structure événementielle - architecte : Deyl Marek



Barrisol® formes 3D & Lumière Color® - architectes : Yi-e Space



Barrisol® Formes 3D - architecte : Massimo Farniglini



Barrisol® Formes 3D - architecte : Marek Deyl

Exemple d'une réalisation Barrisol® 3D : ellipse lumineuse.
 Example of a Barrisol® 3D application: illuminated ellipse.
 Beispiel einer Ausführung mit Barrisol® 3D: beleuchtete Ellipse.

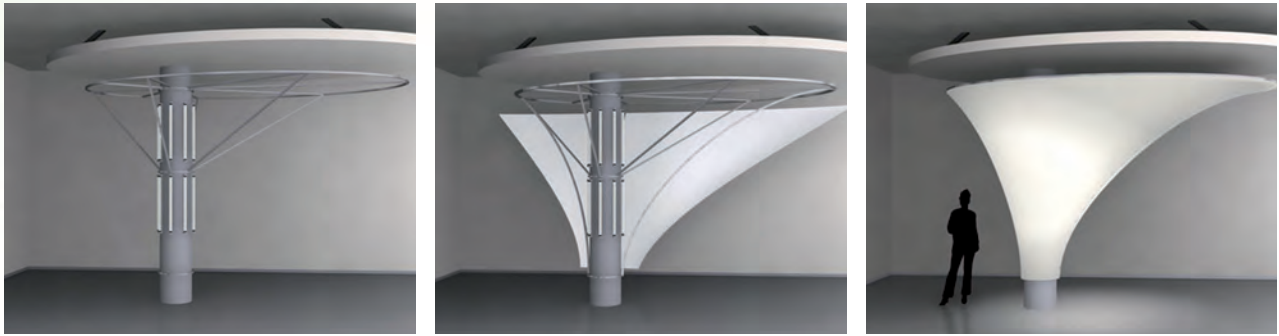

Exemple d'une réalisation Barrisol® 3D : tunnel.
 Example of a Barrisol® 3D application: tunnel
 Beispiel einer Ausführung mit Barrisol® 3D: Tunne

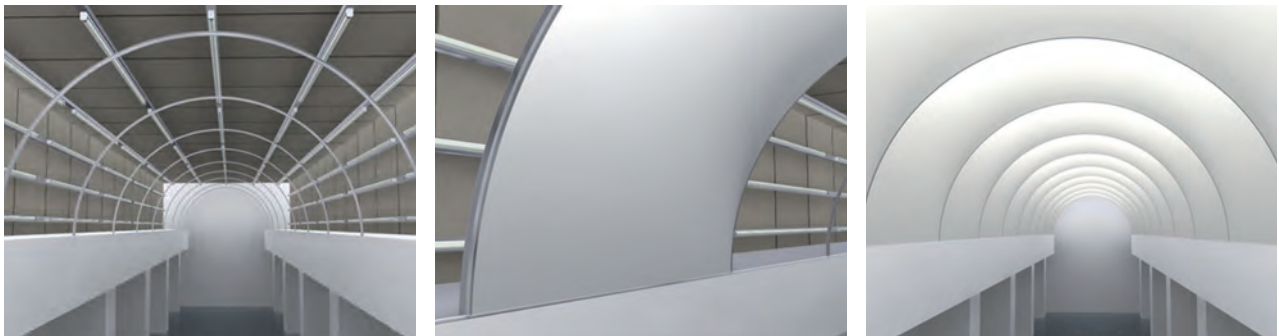

Barrisol® Formes 3D - architecte : PFZ Arquitectos



Barrisol® Formes 3D - architecte : Marc MIMRAM



Barrisol® Imprimé

Barrisol® imprimé permet de reproduire sur la toile Barrisol® tous types de motifs, images ou logos. Chaque projet peut ainsi être personnalisé. Avec Barrisol® imprimé, les possibilités de décoration sont infinies, la seule limite est celle de votre imagination.

Printed Barrisol® allows the reproduction on Barrisol® membranes of any type of patterns, images or logos. Every project can be personalized. With printed Barrisol®, the possibilities of decoration become infinite, the only limit is your imagination.

Sie können auch jedes Motiv auf eine Barrisol® Folie drucken lassen: Fotos, Logos, Bilder. Jedes Projekt kann somit personalisiert werden. Dank Barrisol® imprimé sind alle Einrichtungsmöglichkeiten möglich, die einzige Grenze ist Ihre Phantasie.



Barrisol® Lumière® imprimé - architecte : Arch Tube Architectural Lighting & Design



Barrisol® Lumière® imprimé - architecte : Alvaro Planchuelo



Barrisol® Lumière® imprimé - architecte : N Nussaume



Barrisol® Lumière® imprimé - architecte : Wren Architecture & Design



Barrisol® mural Lumière® imprimé - architecte : Peter Marino - illustration : R. Toledo



Barrisol® imprimé - design : Piotr Milewski



Barrisol® imprimé - architecte : Antoaneta Ivanova - Cityscape Architects



Barrisol® Lumière® imprimé - design : Murat ÇAKAL



Barrisol® mural Lumière® imprimé - architecte : Peter Marino



Barrisol® Lumière® imprimé : Studio Tecnico Societa



Barrisol® Ttempo®

Barrisol® Ttempo® est une solution originale. Les 230 coloris et 15 finitions des toiles Barrisol® peuvent être tendues grâce à Barrisol® Ttempo®, système de fixation unique par laçage ou ressort. Il est idéal dans les grands espaces.

Barrisol® Ttempo® is an original solution. The 230 colors and 15 finishes of Barrisol® membranes can be utilized with the Barrisol® Ttempo® system. This fixation system by way of lacings or springs is unique and ideal for large spaces.

Barrisol® Ttempo® ist ein einzigartiges System. Jede Barrisol® Folie (230 Farbtönen und 15 Oberflächen) kann mit dem neuen Barrisol®Ttempo® befestigt werden. Stark geeignet für größere Räume, die Folie wird mit Schnüren oder Federn aufgehängt.



Barrisol® Ttempo® - réalisation : Thomas Dinisi



Barrisol[®] Trempo[®] - Lunaperf 30[®] - réalisation : Filmatec - M.Elbaz

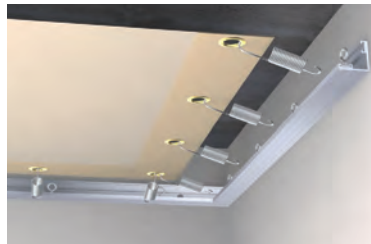
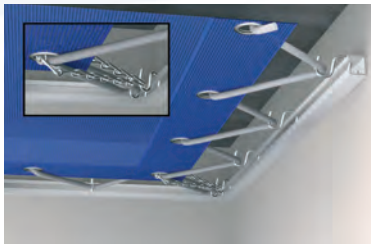

Système de fixation par laçage ou ressort.
Fixation by lacing or spring.
Befestigungssystem mit Schnüren oder Federn.



Barrisol[®] Trempo[®] - architecte : André Dillmann



Barrisol[®] Trempo[®] - architecte : Laberelle & Koscierski

Barrisol® Trepodesign® Acoustic®

Barrisol® Trepodesign® Acoustic® se compose de toiles tissées en fils de verre enduits tendues par le système de fixation Barrisol® Trepo® par laçage, ressorts, ou platines. Les toiles Barrisol® Trepodesign® Acoustic® améliorent le confort acoustique de tous les espaces, intérieurs ou extérieurs.

Barrisol® Trepodesign® Acoustic® is a line of woven membranes more or less aerated, stretched by utilizing the Barrisol® Trepo® lacing, spring or platine system. Indoors or outdoors, Barrisol® Trepodesign® Acoustic® improves the acoustic environment.

Barrisol® Trepodesign® Acoustic® ist eine Folie aus Glasfasern, die mit Schnüren, Federn oder Anbauplatinen angespannt wird. Im Außen- sowie im Innenbereich benutzbar können die Trepodesign® Acoustic® Folien die akustische Umgebung verbessern.



Barrisol® Trepodesign® - architecte : Arcane Architects



Barrisol® Trepmpodesign® - architecte : Architen Landrell Ltd



Barrisol® Trepmpodesign® - architecte : Architen Landrell Ltd

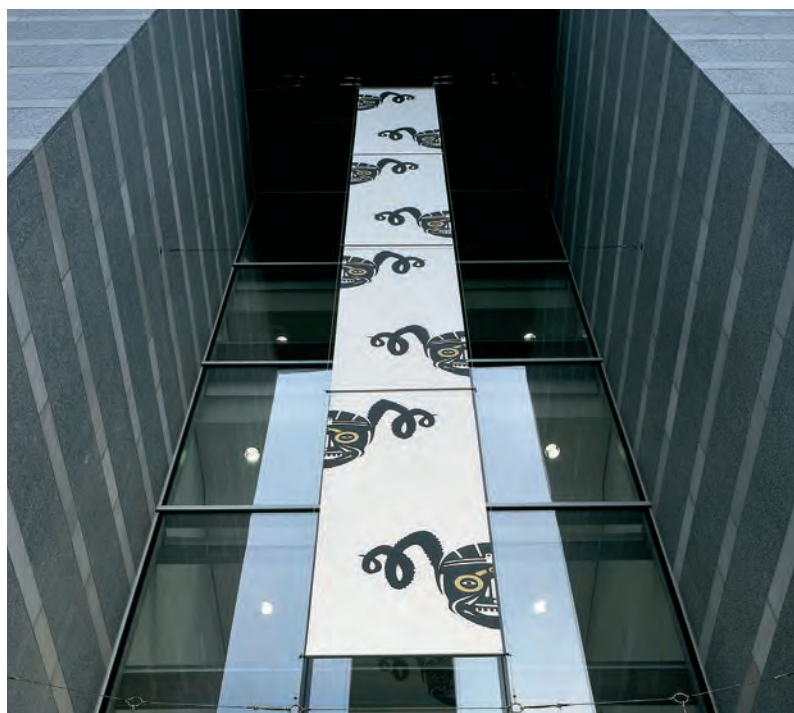

Barrisol® Trepmpodesign® - architecte : Michael Dowd



Barrisol[®] Trempodesign[®] - crédits photos : Shanghai Qingying Decoration



Barrisol[®] Trempodesign[®] - crédits photos : Kortilux - espai@espai-foto.com



Barrisol[®] Trempodesign[®] - crédits photos : Kortilux - espai@espai-foto.com

Tremposesign® Acoustic® - acoustic - Akustik

Classement au feu - fire classification - Brandverhalten : **M1**

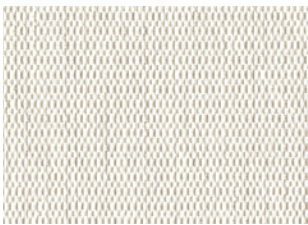

TREMPODESIGN®
Acoustic®

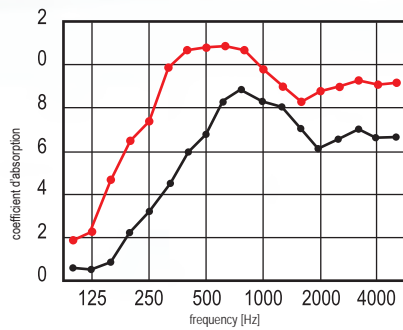

- Barrisol® Tremposesign® sheet with acoustic material
- Barrisol® Tremposesign® sheet without acoustic material

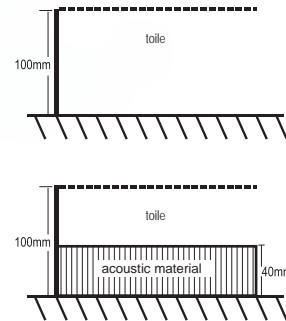

NRC = 0.60
SAA = 0.63
 $\alpha_w = 0.60$
acoustic absorption
classe C

NRC = 0.90
SAA = 0.93
 $\alpha_w = 1.00$
acoustic absorption
classe A

Tremposesign® Acoustic® existe en 12 finitions, pour découvrir toutes nos finitions, consultez notre échantillon (B711/09)

Tremposesign® Acoustic® exists in 12 finishes. To discover all our finishes, consult our sample booklet (B711/09)

Um alle verfügbare Oberflächen von Tremposesign® Acoustic® zu entdecken befragen Sie unsere Muster (B711/09)

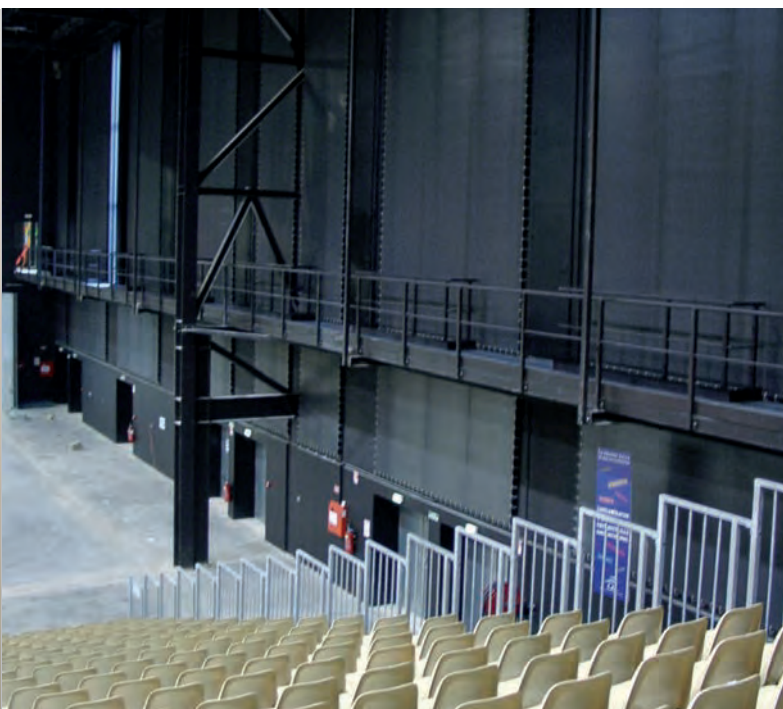

Barrisol® Tremposesign® - architecte : F. Pfeiffer



Barrisol® Tremposesign® - architecte : Architekten Landrell Ltd



Barrisol® Trempovision®

Barrisol® TrempoVision® est une gamme de toiles ajourées tendues selon le principe Barrisol® Trempo®, par laçage ou ressorts. Les toiles Barrisol® TrempoVision®, idéales pour des applications en intérieur et en extérieur sont disponibles en 10 coloris et peuvent être imprimées.

Classement au feu : **B S2-d0**

Barrisol® TrempoVision® is a range of stretched open weave membranes, stretched with the Barrisol® Trempo® system, by lacing or springs. Ideal for internal and external space, Barrisol® TrempoVision® membranes are available in 10 colors and can be printed.

Fire classification : **B S2-d0**

Barrisol® TrempoVision® ist eine perforierte Decke, die mit dem Barrisol® Trempo® System gespannt wird (mit Schnüren oder Federn). Barrisol® TrempoVision® ist im Außen- sowie im Innenbereich nutzbar. Die Folien können bedruckt werden und sind in 10 verschiedenen Farben verfügbar.

Brandverhalten : **B S2-d0**



Barrisol® Trempovision® - réalisation : JEFTIC



Barrisol® Trempevision® - réalisation : LIONET

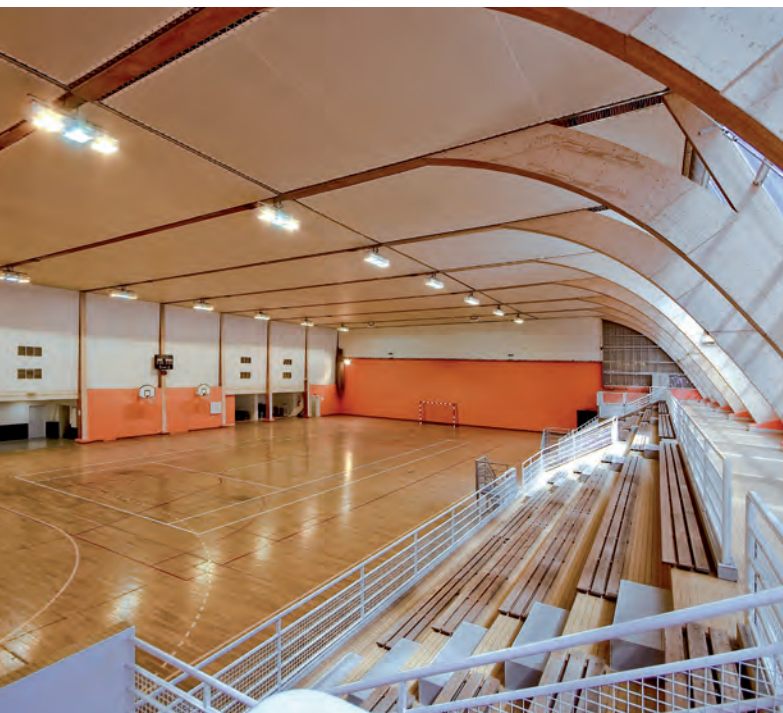

Barrisol® Trempevision® - architecte : Jean-Marc FILLIATRE



Barrisol® Trempevision® - réalisation : JEFTIC

Tremposition[®] extérieur external application - im Außenbereich



Barrisol[®] Tremposition[®] - architecte : S.Piazzon



Barrisol[®] Tremposition[®] - réalisation : Jetic



Barrisol[®] Tremposition[®] - architecte : M. Massaud

Tremprovision[®] intérieur internal application - im Innenbereich



Barrisol[®] Tremprovision[®] - architecte : Jean-Claude PETITCOLIN



Barrisol[®] Tremprovision[®] - maître d'oeuvres : Service Technique de la mairie de Delle



Barrisol[®] Tremprovision[®] - réalisation : F. Van Rompu



Objets **Barrisol®** & Design

Découvrez la gamme de mobilier design créée par Barrisol®. Habillés de toiles Barrisol®, les meubles et luminaires Barrisol® peuvent être totalement personnalisés pour un aménagement unique des espaces.

Discover the new furniture range created by Barrisol®. Dressed with Barrisol® membrane, printed or back lit, Barrisol® furniture and lights can be totally customized to create a unique interior space.

Entdecken Sie die Design Möbel Barrisol® Palette. Diese werden mit Barrisol® Folien verkleidet: entweder bedruckt oder beleuchtet, werden die Barrisol® Möbel laut Ihrer Phantasie ausgeführt, um einen individuell gestalteten Innenraum zu haben.

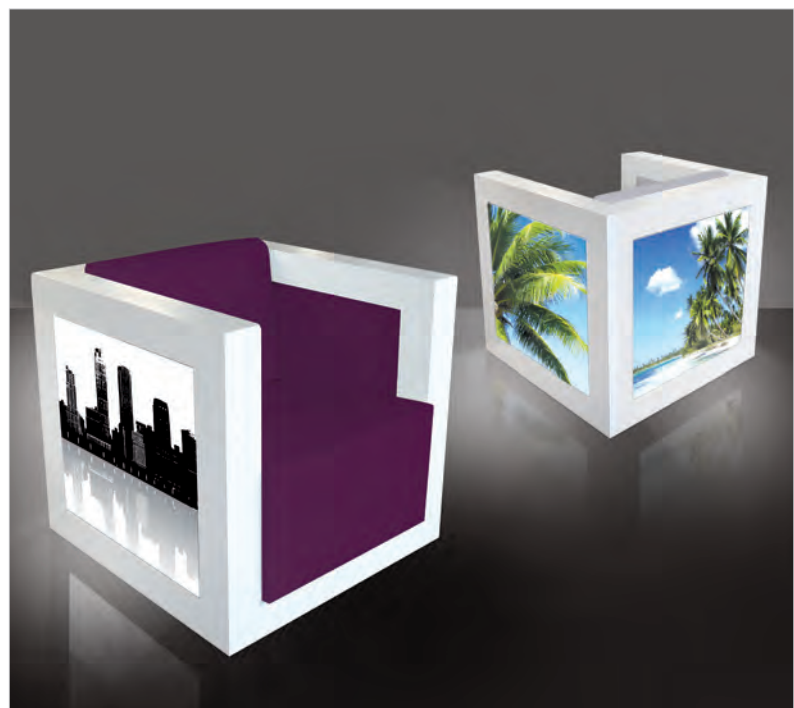

Barrisol® Le fauteuil By Vallon



Lampe King® XL- 250cm



Lampe King® L -190cm



Lampe King® S -150cm

Barrisol® B-Skin® - Lampe King® - design : Barrisol® & Pilot Design



Barrisol® B-Skin® - Festival de la BD Strasbulles 2010



Barrisol® PLUS® - design : Barrisol® & Alix Videllier



Barrisol® Gamme B-Skin® - design : Barrisol® & Pilot Design



Barrisol® Creadesign®

Barrisol CreaDesign® est une innovation en matière de finition. Le flockage de motifs en daim sur les toiles Barrisol®, sur mesure selon votre création, apporte une perception visio-tactile à la toile. Plus de 7 motifs sont applicables en plus de votre propre création !

Associé à Barrisol® Lumière® et Lumière Color® il permet de créer les ambiances les plus originales.

Barrisol CreaDesign® is an innovative finish. The flockage of patterns in brushed suede on Barrisol® membranes brings a visio-tactile perception. More than 7 motives are available in addition to your own designs ! We can realize your design pattern by exact measurements on your creation.

Associated with Barrisol® Lumière® and Lumière Color®, CreaDesign® allows the creation of the most original atmospheres and moods in your interior space.

Mit seiner erstaunlichen Oberflächen ist Barrisol® CreaDesign® eine riesige Innovation. Die auf Maß beflockten Folien werden zu einer einzigartigen Ausführung in Ihrem Zuhause. Mehrere Motive stehen zu Ihrer Verfügung.

Andere Folien wie Barrisol® Lumière® oder Lumière Color® können mit diesem Beflockungsverfahren umgewandelt werden, um einen visuell sowie taktil imponierenden Eindruck zu machen.



Barrisol® Creadesign®



Zebra - Réf. BCA



Léopard - Réf. BCB



Floral - Réf. BCD



Baroque - Réf. BCE



Spirale - Réf. BCF

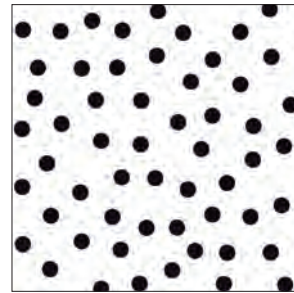

Dot - Réf. BCG



Zen - Réf. BCH

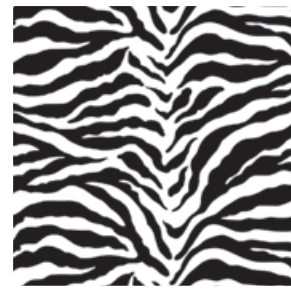

Zèbre - Réf. BCJ



Votre motif...
Your pattern...
Ihre Motiv...



Barrisol® Creadesign® - design : Eduardo Corvaia



Barrisol® Creadesign® - réalisation : Tekno

Barrisol® Stands & structures événementielles

Barrisol® Stand associe les structures Syma® avec les toiles Barrisol® pour la réalisation de structures événementielles. Avec les nombreuses solutions Barrisol®, tous types de stands peuvent être conçus des plus simples au plus structurés. Les stands conçus en Barrisol® permettent une grande variété de finitions et garantissent une pose et un démontage facilités.

Thanks to Barrisol® Stand associated with the Syma® structures system, event and exhibition stands, from the simplest to the most audacious forms can be realized in a multitude of shapes, sizes and finishes. By utilizing the full Barrisol® membrane range and solutions, almost anything is possible. The advantages of the lightweight of Barrisol® solutions and the fast installation times make Barrisol® the perfect choice.

Dank der Barrisol® Folien und der Unterkonstruktionen aus Syma-Aluminium kann Barrisol® Stand für Messen und Events originelle und beeindruckende Stände bauen. Der Barrisol® Stand hat den Vorteil schnell montiert werden zu können, ein ausgezeichnetes Finish aufzuweisen und in praktisch allen Formen gestaltet werden zu können.



Barrisol® Stand - architecte : Claudio Colucco Design



Barrisol® Stand - design : Roberto Gobbo



Barrisol® Stand - architecte : Karim Azzabi - Studio Design Network



Barrisol® Stand - architecte : Diego de Risi



Barrisol® Stand - architecte : André Siegrist



Barrisol® Stand - conception & réalisation : Dodecaedro



Barrisol® Stand - design : Ferdi Niederstein & Yves Meyer



Barrisol® Stand - conception : Studio Massaud



Barrisol® Stand - architectes : Studio Giametta & Giametta



Barrisol® Stand - design : Manuel Galvez

Barrisol® Dalles

Les dalles en Barrisol® sont des dalles modulaires posées sur des ossatures standards.

Classiques, encastrées, lumineuses ou encore imprimées, les dalles Barrisol® offrent une finition unique et la même accessibilité qu'un système de dalles.

Barrisol® tiles are modular tiles installed on standard aluminum frames.

Classic, embedded, lighted or printed, Barrisol® tiles offer a unique finish and the same accessibility as a classic ceiling tiles system.

Barrisol® Platten sind lackiert, bedruckt, beleuchtet oder beflockt und werden auf die Struktur eingelegt. Sie bieten die gleiche Zugänglichkeit wie ein übliches Plattensystem.



Dalles Barrisol® - design : Murat Kader

Installation des dalles Barrisol® - Barrisol® tiles's installation - Verlegung von Barrisol® Platten

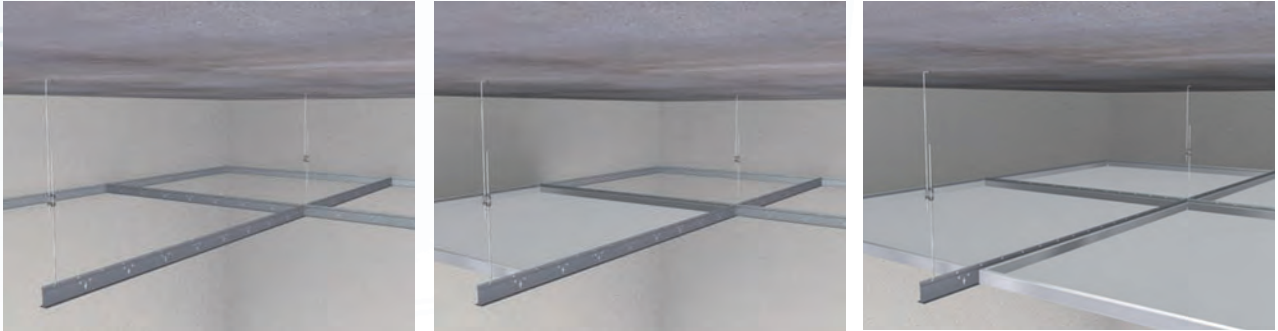

Dalles Barrisol® en double peau avec l'utilisation de séparateurs BS350/22. Idéal pour les dalles lumineuses.
Barrisol® tiles in double skin with the use of BS350/22 separators. Ideal for lighted tiles.
Doppellagige Barrisol® Platten mit Trennprofil BS350/22. Für Lichtplatten sehr gut geeignet.

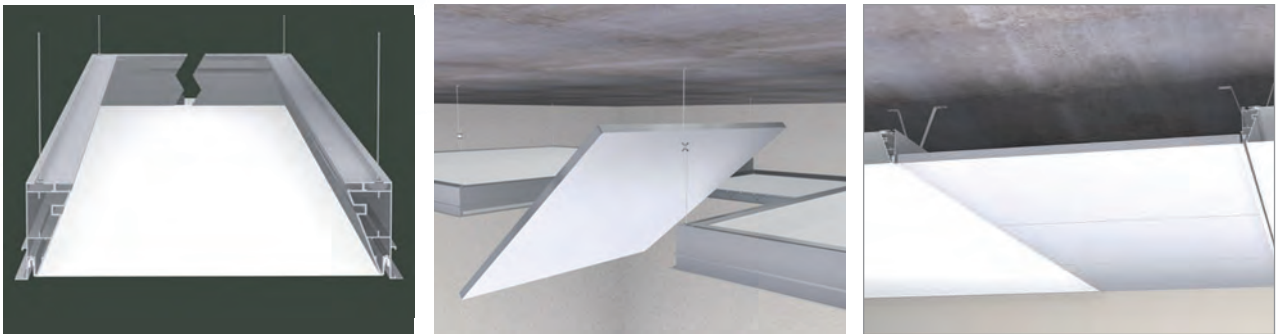

Dalles Barrisol® - architecte : Metin Acar



Dalles Barrisol® - réalisation : Normalu® Barrisol®

Barrisol® Projets d'Exception

Exeptional projetcs Einzigartige Projekte

Barrisol® est votre partenaire pour étudier les solutions les plus adaptées à votre projet, des plus simples aux plus audacieux.

Pour en savoir plus et découvrir les autres projets d'exception Barrisol® rendez-vous sur notre site.

Barrisol® is your partner to evaluate the most suitable solutions for your project, from the simplest to the most audacious.

To know more about Barrisol® and to discover other Barrisol® exceptional projects, visit our website.

Barrisol® hilft Ihnen dabei die passende Lösung für Ihr Projekt zu finden. Um mehr über unsere einzigartigen Projekte zu finden, besuchen Sie bitte unsere Internetseite.

www.barrisol.com



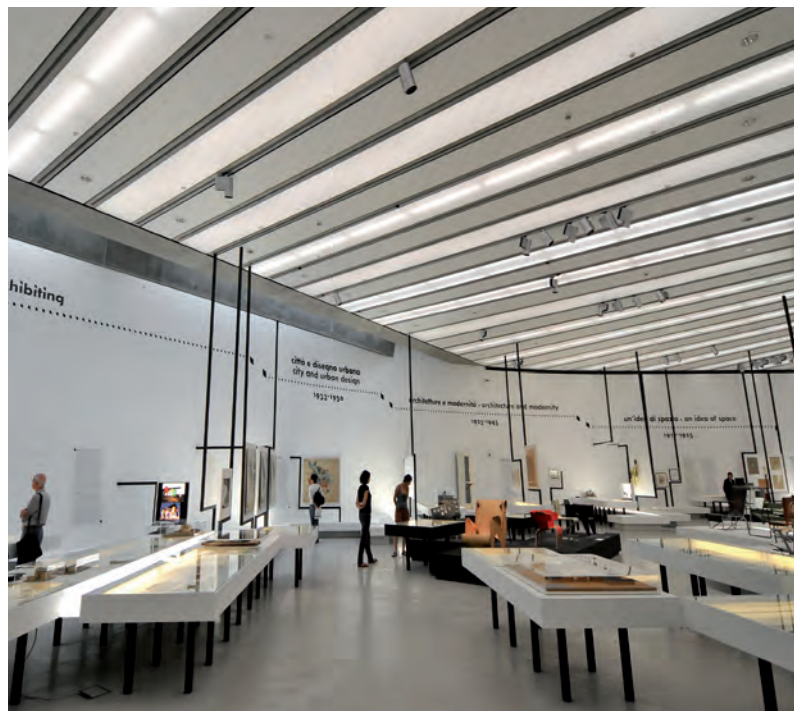

Musée MaXXI Rome - Italie - architecte : Zaha Hadid



photo:centro29.it

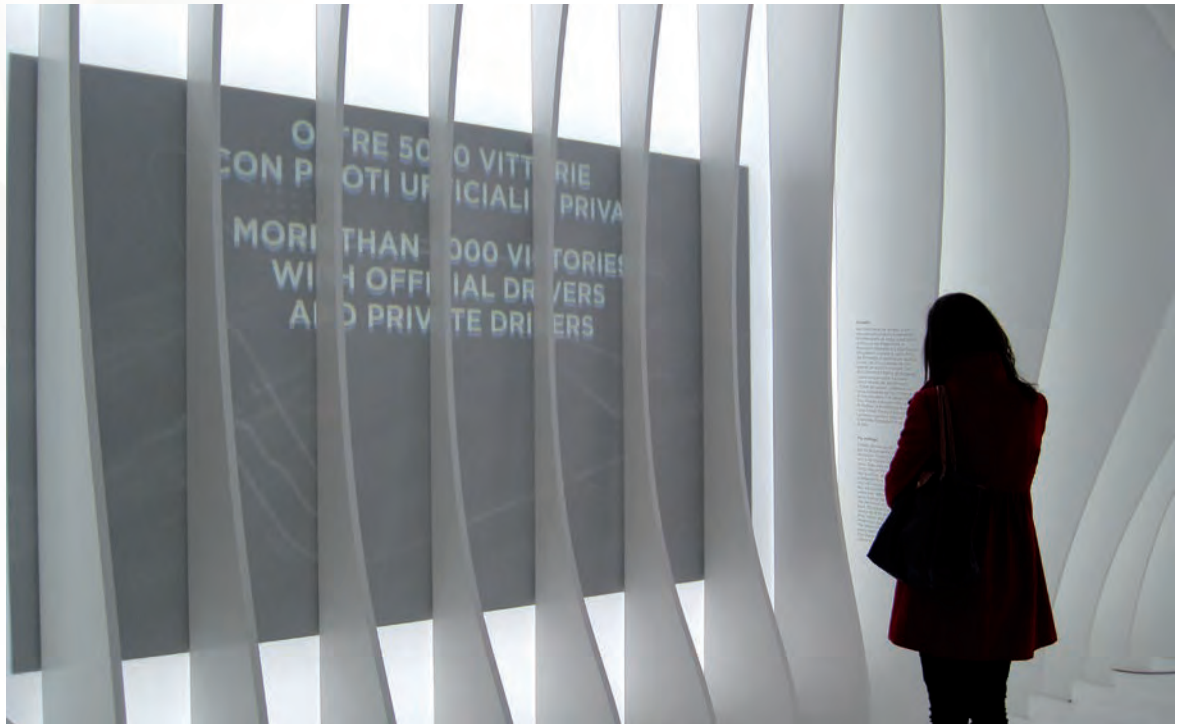

Musée Casa Enzo Ferrari - Modène - Italie - architecte : Jan Kaplicky (Future Systems) et Andrea Morgante (Shiro Studio)



Aquatics Center - Londres - architecte : Zaha Hadid

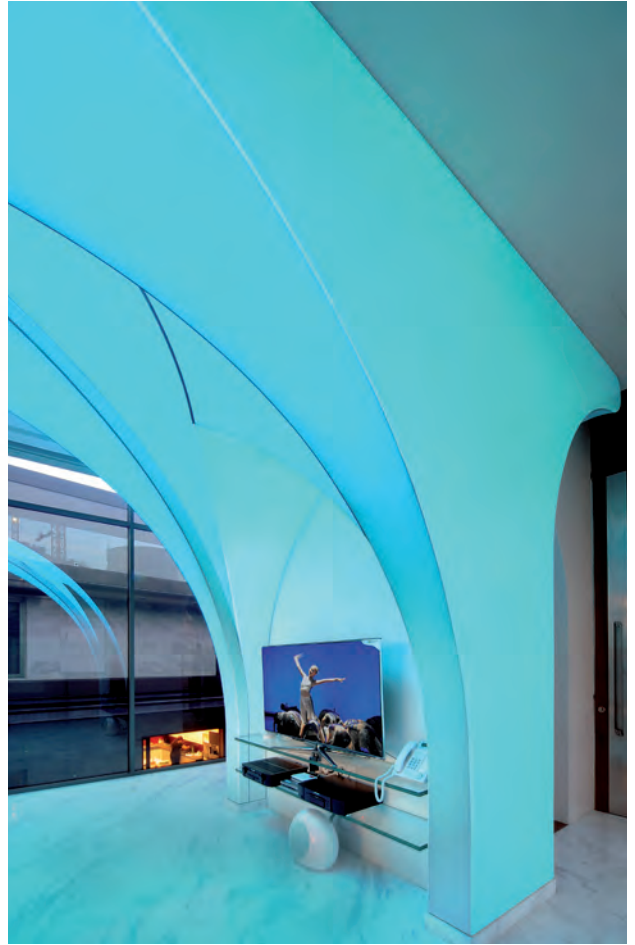

Prem House - Singapour - architecte : Yi-e Space



Éspace VIP Vodafone - République Tchèque - design : Federico Diaz

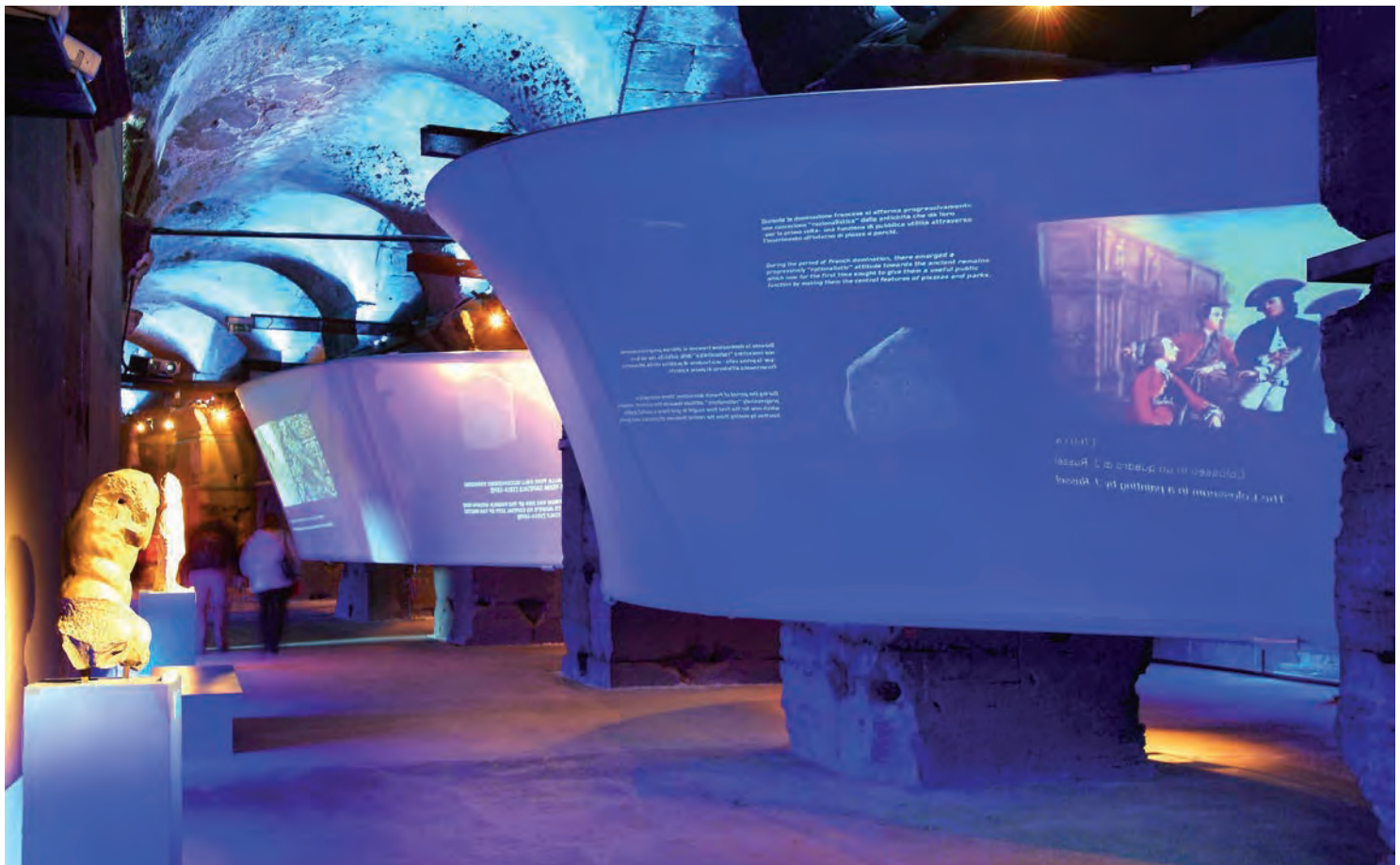

Colisée de Rome - Italie - architectes : Doriana et Massimiliano Fuksas



Fonderie de Mulhouse - France - architecte : Christian PLISSON



Fundació Tàpies - Barcelone - architectes : Roser Amadó et Lluís Domènech Girbau



Showroom Citroen - Champs Elysées - France - architecte : agence Manuelle Gautrand Architecture



Oslo Opera House - Norvège - architectes : Snohetta Architects

Barrisol® leader mondial du plafond tendu garantit votre sécurité

World leader of stretched ceiling guarantees your safety

Weltweit Nr. 1 im Bereich Spanndecken garantiert Sicherheit

Barrisol® place la sécurité et la qualité au cœur de son activité depuis toujours, dans le respect des normes et législation en vigueur.

Barrisol® puts the safety and quality in the heart of its activity, conforming to effective legislations.

Barrisol® gibt ihnen sicherheit und qualität unter beachtung der gültigen normen und gesetzlichen vorschriften.

Barrisol® et la qualité de l'air

Indoor air quality - Luftbeschaffenheit

Toutes les gammes Barrisol® sont étiquetées A+

(note la plus élevée) conformément à la législation en vigueur sur la qualité de l'air intérieur.

All the Barrisol® lines are A+ classed

(best result) for indoor air quality, respecting the effective legislation.

Die Barrisol® palette hat mit der A+ Note

die beste Bewertung nach der aktuellen Gesetzgebung für die Luftbeschaffenheit in Innenräumen.

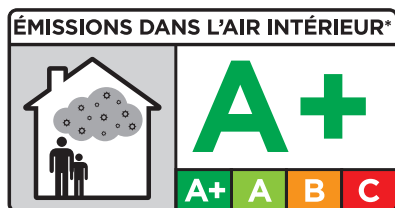

*Information sur le niveau d'émission de substances volatiles dans l'air intérieur, présentant un risque de toxicité par inhalation, sur une échelle de classe allant de A+ (très faibles émissions) à C (fortes émissions)

INDOOR AIR EMISSIONS : Information on the emission level of volatile substances indoors, based on the risk of toxicity due to inhalation, on a scale ranging from Class A (very low emissions) to C (high emissions)

RAUMLUFTQUALITÄT : Informationen über das Emissionsniveau von flüchtigen Substanzen in der Luft von Innenräumen, die ein Gesundheitsrisiko beim Atmen darstellen, aufgelistet in einer Klassifikation von A+ (sehr schwache Emission) bis Klasse C (hohe Emission).

- les Reflets Laqués : A+
- les Rêves Satinés : A+
- les Mats Traditions : A+
- les Daims Ambiance : A+
- les Recyclés : A+
- les Translucides : A+
- les plafond Barrisol® imprimés : A+
- les Effets Lumière : A+
- les Effets Matière : A+
- Barrisol® Creadesign® : A+
- Barrisol® Tremprovision® : A+
- Barrisol® Trempodesign® : A+

BARRISOL® VOUS GARANTIT UN PRODUIT DE HAUTE QUALITE

Les toiles Barrisol® sont 100% conformes à la norme ce, fabriquées avec des plastifiants sans phtalate, garanties sans cadmium, sans mercure et sans arsenic.

Les toiles Barrisol® sont certifiées CE et classées au feu selon les normes européennes et internationales (BS1-d0, BS2-d0, BS3-d0). Barrisol® garantit la sécurité dans les lieux ouverts au public et vous garantit le même niveau d'exigence dans votre maison.

BARRISOL GUARANTEES A HIGH QUALITY PRODUCT

The Barrisol® sheets conform 100% to "CE" legislation, are produced with plasticisers without phtalate and are guaranteed to be without cadmium, without mercury and without arsenic.

The Barrisol® sheets are « CE » certified and fire rated following the european and international norms (BS1-d0, BS2-d0, BS3-d0). Barrisol® guarantees the safety in public spaces and guarantees the same level of exigency in your house

BARRISOL® IST EIN GARANTIERT HOCHWERTIGES PRODUKT

Die Barrisol®-folien entsprechen 100% den normen der europäischen gemeinschaft. Sie sind frei von cadmium, quecksilber, arsen und phtalates.

Die Barrisol®-folien sind EG-zertifiziert und haben die europäische sowie die internationale feuerschutzklassen (BS1-d0, BS2-d0, BS3-d0). barrisol garantiert sicherheit in öffentlichen und privaten bereichen.

Barrisol® leader mondial du plafond tendu garantit le respect de l'environnement

World leader of stretched ceiling guarantees the respect of environment

Weltweit Nr. 1 im Bereich Spanndecken garantiert einen respektvollen Umgang mit der Umwelt

LE POIDS - WEIGHT - GEWICHT

	BARRISOL®	AUTRES TYPES DE PLAFONDS OTHER TYPES OF CEILINGS ANDERE DECKEN
	500g/m ²	12Kg/m ²
pour-for- für 10 000 m ²	5 t	120 t
115t de matière première en moins pour couvrir une même surface de 10 000 m² 115 tons less of raw material to cover a same surface of 10 000 sqm Unterschied : 115 Tonnen weniger Rohstoffe		

L'EMBALLAGE - PACKAGING - VERPACKUNG

pour 10 000 m ²	50 Kg Emballage réduit - Reduced packaging - geringe Verpackung Peu de déchets - Almost no waste - kaum Abfall	Plus de - More than - Mehr als 1 000Kg Emballages volumineux de diverses natures - Bulky various packagings - umfangreiche Verpackung Déchets nombreux - Lot of waste - verschiedenartige Abfälle
Différence : près d'une tonne Difference : nearly 1 ton Unterschied : mehr als 1 tonne		

LE TRANSPORT - TRANSPORTATION - TRANSPORT

	volume réduit - reduced volume - reduziertes Gewicht	volume important - Significant volume - erhebliches Gewicht
Transport du matériel Transport of the material Transport des Materials	Véhicule + léger - Small vehicles - leisteren Fahrzeuge Moins de carburant consommé - Less fuel consumed - weniger Treibstoffverbrauch	Gros véhicules - Large vehicles - schwere Transportfahrzeuge Consommation de carburant importante - significant fuel consumption - hoher Treibstoffverbrauch
Différence : gain en volume et carburant Difference : gains in weight and fuel Unterschied : weniger Gewicht bedeutet, weniger Treibstoff		

LE MONTAGE - ASSEMBLY - MONTAGE

pour 10 000 m ² avec 4 personnes for 10 000 sqm with 4 persons für 10 000 m ² mit 4 Monteuren	50 jours - days - Tagen Coûts réduits - Reduced costs - reduzierte Kosten Locaux réutilisables rapidement - Premises are quickly reusable - Räume schnelles wiedernutzbar	80 - 100 jours - days - Tagen Gourmand en électricité - High need of energy - hohe Kosten Longue occupation des locaux - Long building occupation - lange Ausfallszeiten der Räume
Différence : besoin d'énergie réduit Difference : reduced need of energy Unterschied : geringe Ausfallzeiten		

LES DECHETS - WASTE - ABFALL

déchets engendrés par la pose de 10 000 m ² waste generated by the installation of 10 000sqm Abfallaufkommen bei der Verlegung von 10 000m ²	+/- 0	≈ 10 t
déchets engendrés par la production de matériel waste generated by the production of material Abfallaufkommen bei der Produktion des Materials	+/- 0	10%
Différence : très peu de déchets Difference : almost no waste Unterschied : kein Abfall		

LA LONGEVITE - DURABILITY - LEBENSDAUER





	20 ans et + 20 years and more 20 Jahre und mehr	5 - 10 ans - years - Jahre
	Pas de rénovation régulière - No regular renovation - keine Renovierungskosten Pas de saleté - No dirt - kein Schmutz Pas de déchet - No waste - kein Abfall	Rénovation régulière - Regular renovation - regelmäßige Renovierung - hohe kosten + de saleté - More dirt - mehr Schmutz + de déchets - More waste - mehr Abfall
Différence : pas de rénovation Difference : no renovation is needed Unterschied : keine Renovierung erforderlich		

LE RECYCLAGE - RECYCLING - WIEDERVERWERTBARKEIT



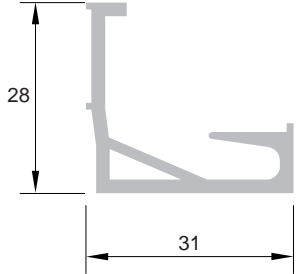

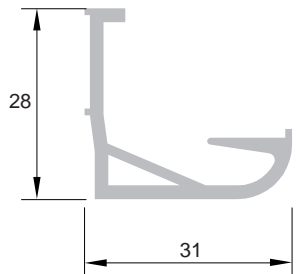
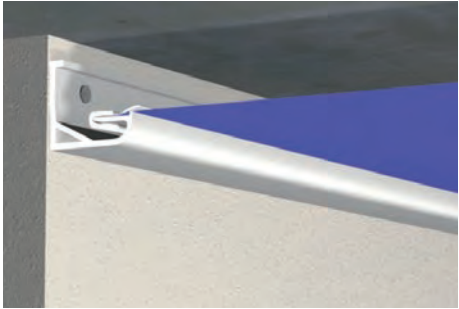
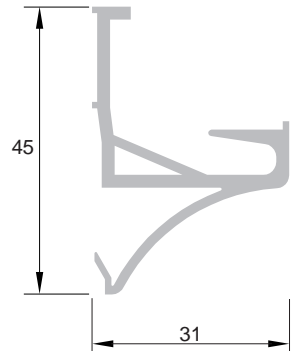

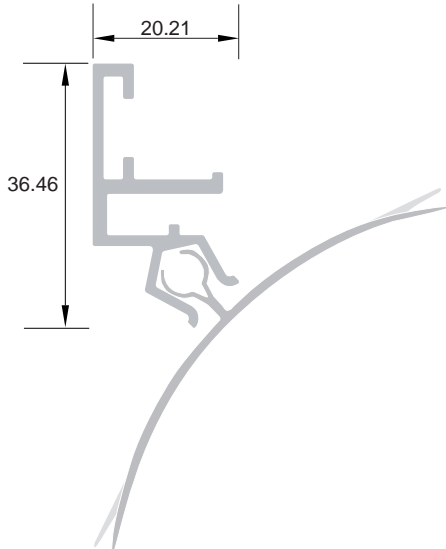
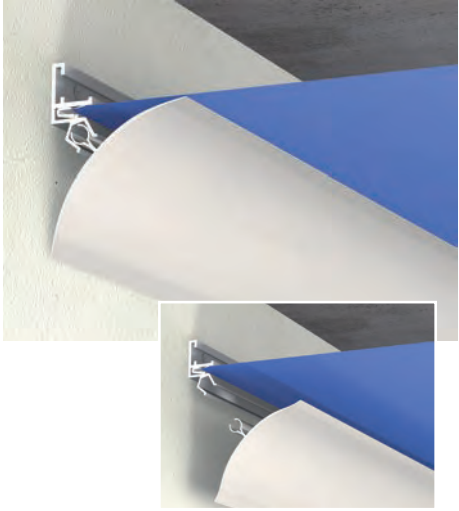

	100% recyclable - wiederverwertbar	Tri nécessaire - Sorting is necessary Müllentsorgung notwendig
	Préserve l'environnement - Preserve the environment Réutilisable en tant que source d'énergie - Reusable as energy source - Erhaltung der Umwelt	Déchets non réutilisables (gravats) - No reusable waste (rubble) - Abfälle nicht wiederverwertbar
Différence : 100% recyclable Difference : 100% recyclable Unterschied : 100% wiederverwertbar		

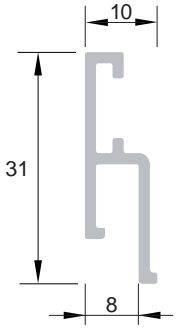
Profils & Eléments techniques

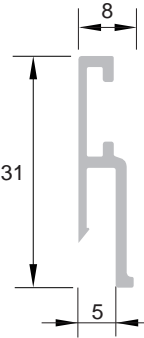
Rails systems - Leisten und Profile

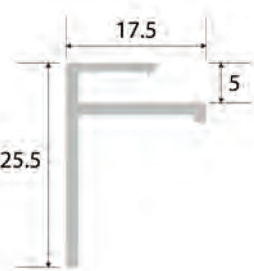
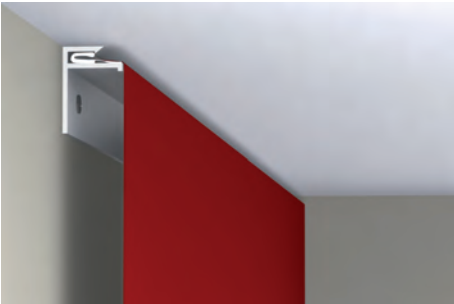
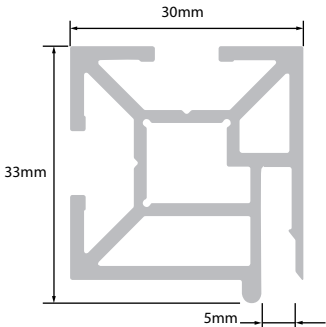
<p>Ref. : B 301</p> <p>Lisse PVC PVC track Kunststoffleiste</p> <p>poids - weight - Gewicht : 0.240 kg/ml</p>		
<p>Ref. : B 311</p> <p>Lisse PVC PVC track Kunststoffleiste</p> <p>poids - weight - Gewicht : 0.224 kg/ml</p>		
<p>Ref. : B 320</p> <p>Lisse PVC PVC track Kunststoffleiste</p> <p>poids - weight - Gewicht : 0.330 kg/ml</p>		
<p>Ref. : B 321/01</p> <p>Lisse PVC PVC track Kunststoffleiste</p> <p>poids - weight - Gewicht : 0.474 kg/ml + 0.203kg/ml</p>		

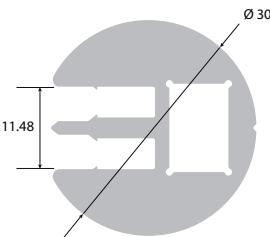
<p>Ref. : B 315</p> <p>Lisse aluminium Aluminium track Aluminium Leiste</p> <p>poids - weight - Gewicht : 0.757 kg/ml</p>		
<p>Ref. : B 316</p> <p>Lisse aluminium Aluminium track Aluminium Leiste</p> <p>poids - weight - Gewicht : 0.802 kg/ml</p>		
<p>Ref. : B 317</p> <p>Lisse aluminium Aluminium track Aluminium Leiste</p> <p>poids - weight - Gewicht : 1.039 kg/ml</p>		
<p>Ref. : B 318/01</p> <p>Lisse aluminium Aluminium track Aluminium Leiste</p> <p>poids - weight - Gewicht : 0.664 kg/ml</p>		
<p>Ref. : B318/011</p> <p>Lisse aluminium Aluminium track Aluminium Leiste</p> <p>poids - weight - Gewicht : 0.194 kg/ml</p>		
<p>Ref. : B 326/01</p> <p>Lisse aluminium Aluminium track Aluminium Leiste</p> <p>poids - weight - Gewicht : 0.260 kg/ml</p>		

<p>Ref. : B 350/01</p> <p>Lisse aluminium Aluminium track Aluminium Leiste</p> <p>poids - weight - Gewicht : 0.235 kg/ml</p>		
<p>Ref. : BMS 340/01 Ministar®</p> <p>Lisse aluminium Aluminium track Aluminium Leiste</p> <p>poids - weight - Gewicht : 0.207 kg/ml</p>		
<p>Ref. : BMS 340/11 Ministar®</p> <p>Lisse aluminium Aluminium track Aluminium Leiste</p> <p>poids - weight - Gewicht : 0.200 kg/ml</p>		
<p>Ref. : BMS 345/06 Ministar®</p> <p>Lisse aluminium Aluminium track Aluminium Leiste</p> <p>poids - weight - Gewicht : 0.859 kg/ml</p>		
<p>Ref. : BMS 345/20 Ministar®</p> <p>Lisse aluminium Aluminium track Aluminium Leiste</p> <p>poids - weight - Gewicht : 1.241 kg/ml</p>		

<p>Ref. : BS 350/02</p> <p>Séparateur aluminium Aluminium separator Aluminium Trennprofil</p> <p>poids - weight - Gewicht : 0.537 kg/ml</p>		
<p>Ref. : BS 350/03</p> <p>Séparateur d'angle aluminium Aluminium separator for corner Aluminium Trennprofil für Außenwinkel</p> <p>poids - weight - Gewicht : 0.431 kg/ml</p>		
<p>Ref. : BS 350/04</p> <p>Lisse aluminium Aluminium track Aluminium Leistel</p> <p>poids - weight - Gewicht : 0.294 kg/ml</p>		
<p>Ref. : BS 350/05</p> <p>Lisse aluminium avec cimaise Aluminium track with suspension Aluminium Leiste mit Abhängevorrichtung</p> <p>poids - weight - Gewicht : 0.360 kg/ml</p>		
<p>Réf. : BS 350/06</p> <p>Lisse aluminium Aluminium track Aluminium Leiste</p> <p>poids - weight - Gewicht : 0.274 kg/ml</p>		
<p>Réf. : BS 350/11</p> <p>Lisse aluminium murale Aluminium wall track Aluminium Leiste</p> <p>poids - weight - Gewicht : 0.241kg/ml</p>		

Réf. : BS 350/15

Lisse aluminium murale d'angle
Aluminium wall rail for angles
Aluminium Wandleiste gewinkelt

poids - weight - Gewicht :
0.496kg/ml

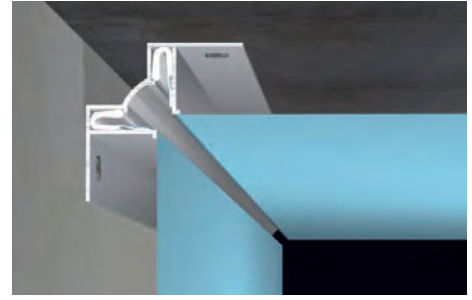
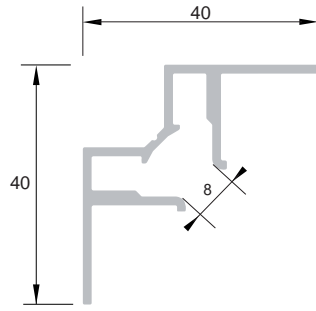

Réf. : BS 350/16

Séparateur aluminium
Aluminium separator
Aluminium Trennprofil

poids - weight - Gewicht :
0.432 kg/ml

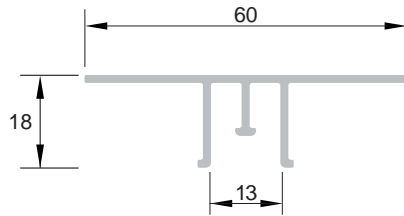

Réf. : BS 350/18

Séparateur aluminium pour cloisons et
sprinklers
Aluminium separator for partitions and
sprinklers
Aluminium Trennprofil für Trennwände und
spinklers

poids - weight - Gewicht :
1.037 kg/ml

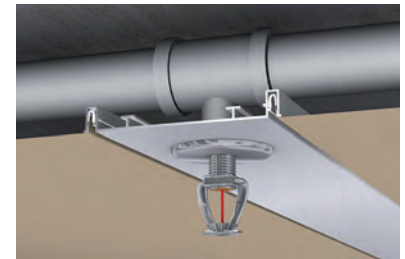
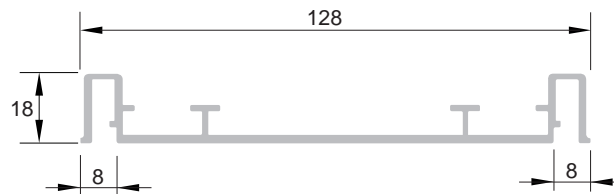

Réf. : BS 350/19

Séparateur aluminium en joint creux
pour cloisons et sprinklers
Aluminium separator for partitions and
sprinklers
Aluminium Trennprofil mit
Schattenfuge für Trennwände und
spinklers

poids - weight - Gewicht :
1.286 kg/ml

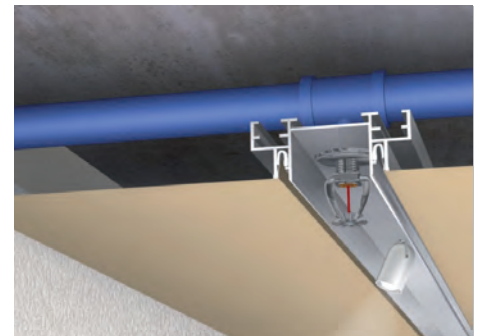
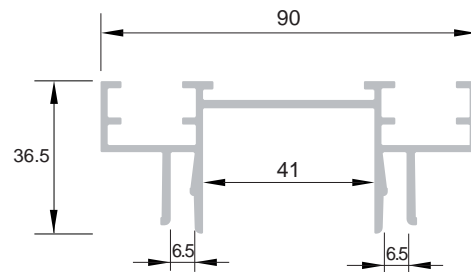

Réf. : BS 350/20

BS 350/201
BS 350/202

Séparateur aluminium
Aluminium separator
Aluminium Trennprofil

poids - weight - Gewicht :
0.837 kg/ml

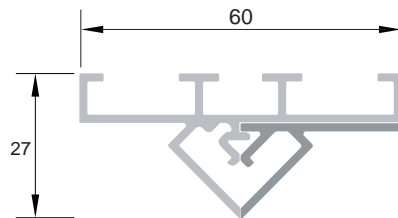

Réf. : BS 350/21

Séparateur aluminium 6mm
Aluminium separator 6mm
Aluminium Trennprofil 6mm

poids - weight - Gewicht :
0.483kg/ml

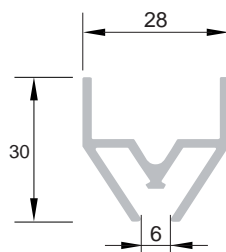

Réf. : BS 350/22

Séparateur aluminium
Aluminium separator
Aluminium Trennprofil

poids - weight - Gewicht :
1.011 kg/ml

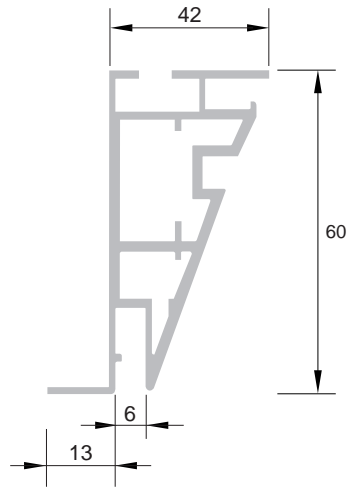

Réf. : BS 350/23

Séparateur aluminium
Aluminium separator
Aluminium Trennprofil

poids - weight - Gewicht :
0.472 kg/ml

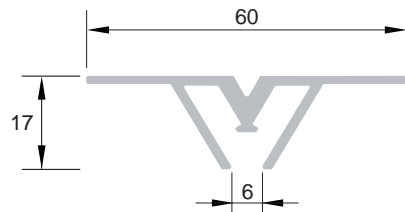

Réf. : BS 350/61

2 directions - 2 directions - 2 Richtungen

Réf. : BS 350/62

4 directions - 4 directions - 4 Richtungen

Lisse aluminium
Aluminium track
Aluminium Leiste

poids - weight - Gewicht :
0.212 kg/ml

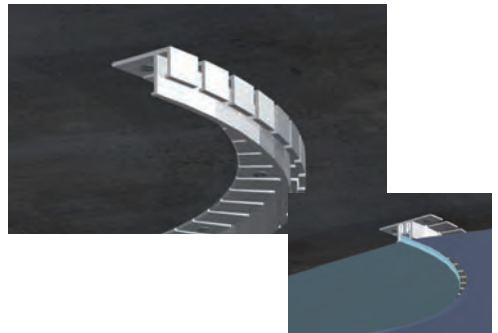
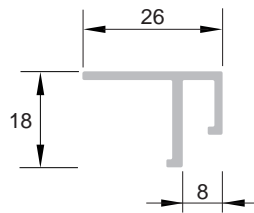

Réf. : BS 350/66

Séparateur aluminium
Aluminium separator
Aluminium Trennprofil

poids - weight - Gewicht :
0.346 kg/ml

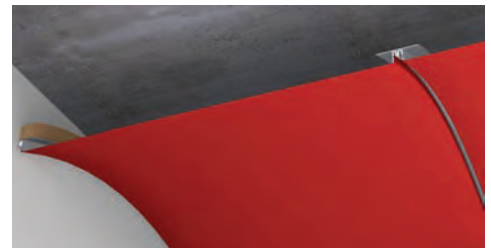
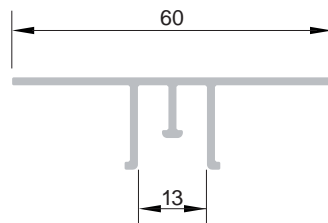

Réf. : BS 350/165

Séparateur aluminium
Aluminium separator
Aluminium Trennprofil

poids - weight - Gewicht :
1.123kg/ml

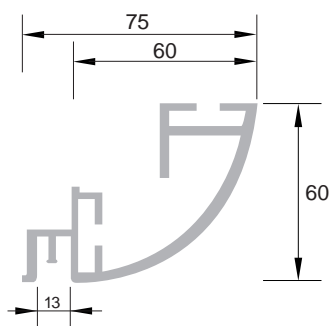

Réf. : BS 355/02

Lisse aluminium pour cadre modulaire
Aluminium track for modular frames
Aluminium Profil für Modulrahmen

poids - weight - Gewicht :
1.130 kg/ml

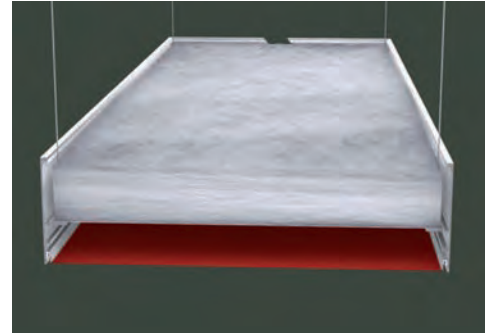
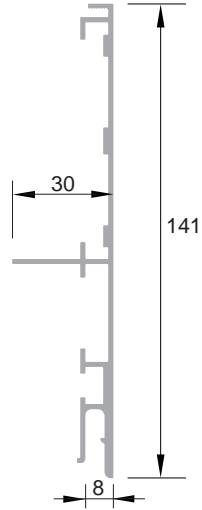

Réf. : BS 355/04

Lisse aluminium pour cadre modulaire
Aluminium track for modular frames
Aluminium Profil für Modulrahmen

poids - weight - Gewicht :
1.074 kg/ml

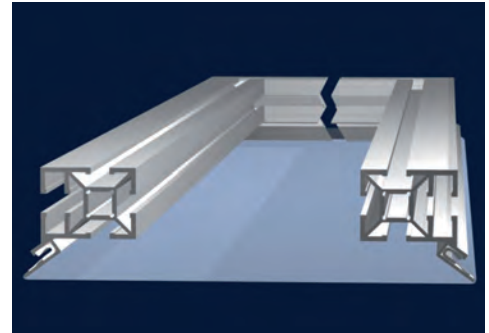
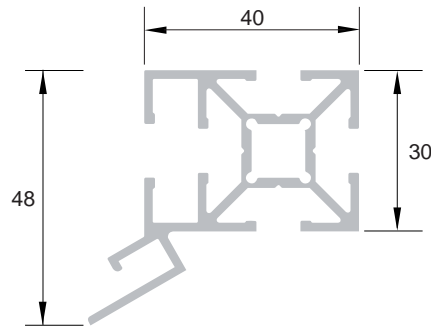

Réf. : BS 355/05

Système pour cadre modulaire
System for modular frames
Rahmenprofil System

poids - weight - Gewicht :
0.806kg/ml

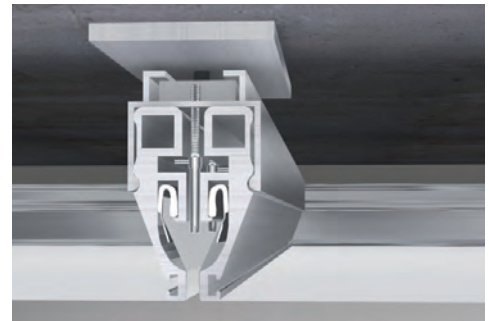
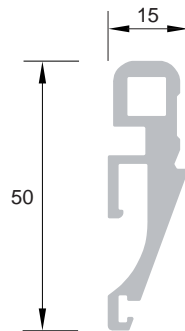

Réf. : BS 355/06

Profil aluminium pour cadre modulaire
Aluminium profile for modular frames
Rahmenprofil

poids - weight - Gewicht :
0.861 kg/ml

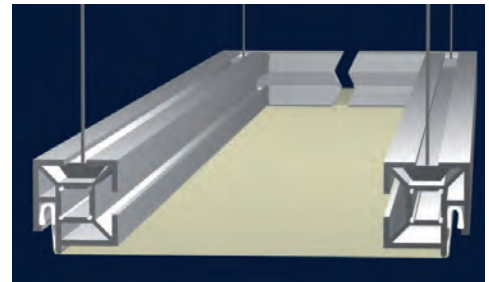
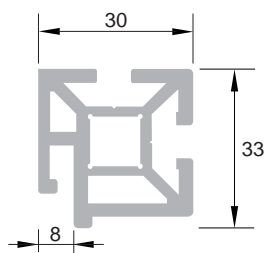

Réf. : BS 355/08

Profil aluminium pour cadre
modulaire double toile
Aluminium profile for double
sheet modular frames
Rahmenprofil doppelagig

poids - weight - Gewicht :
1.120 kg/ml

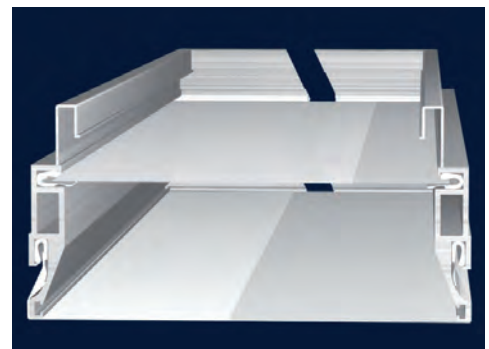
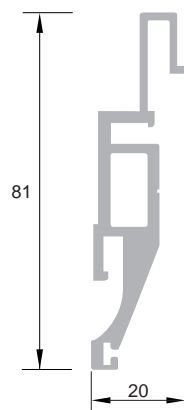

<p>Réf. : BS 350/10</p> <p>Profil aluminium mural double toile Double sheet wall aluminium profile Aluminium doppellagig Wandleiste</p> <p>poids - weight - Gewicht : 0.528 kg/ml</p>		
<p>Réf. : BS 355/14</p> <p>Profil aluminium pour cadre modulaire double toile Aluminium profile for double sheet modular frames Aluminium Rahmenprofil doppellagig</p> <p>poids - weight - Gewicht : 1.083 kg/ml</p>		
<p>Réf. : BS 355/15</p> <p>Profil aluminium pour cadre modulaire double toile Aluminium profile for double sheet modular frames Aluminium doppellagig Rahmenprofil</p> <p>poids - weight - Gewicht : 1.244 kg/ml</p>		
<p>Réf. : BS 355/17</p> <p>Profil aluminium pour cadre modulaire luminière Aluminium profile for modular frames Aluminium Rahmenprofil</p> <p>poids - weight - Gewicht : 1.161 kg/ml</p>		
<p>Réf. : BS 355/18</p> <p>Profil aluminium pour cadre modulaire luminière Aluminium profile for modular frames Aluminium Rahmenprofil</p> <p>poids - weight - Gewicht : 1.150 kg/ml</p>		

Réf. : BS 355/25

Profil aluminium pour cadre modulaire double toile
 Aluminium profile for double sheet modular frames
 Aluminium doppelagig Rahmenprofil

poids - weight - Gewicht :
 1.609 kg/ml

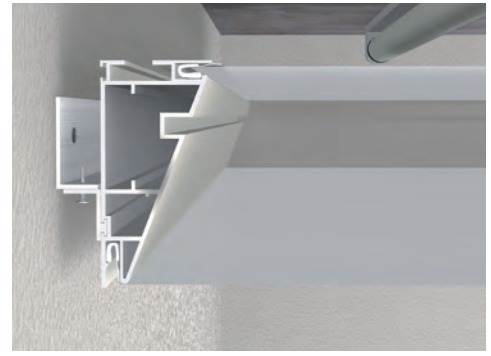
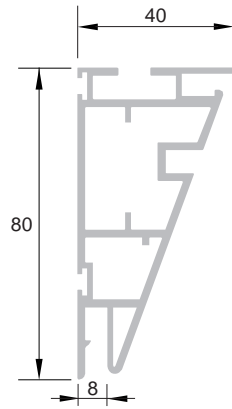

Réf. : BS 355 / 35

Profil aluminium pour cadre modulaire double toile
 Aluminium profile for double sheet modular frames
 Aluminium doppelagig Rahmenprofil

poids - weight - Gewicht :
 1.555 kg/ml

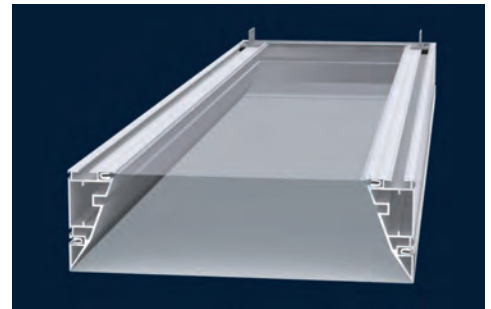
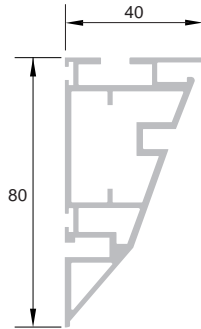

Réf. : BS 355 / 45

Profil aluminium pour cadre modulaire double toile
 Aluminium profile for double sheet modular frames
 Aluminium doppelagig Rahmenprofil

poids - weight - Gewicht :
 0.799 kg/ml

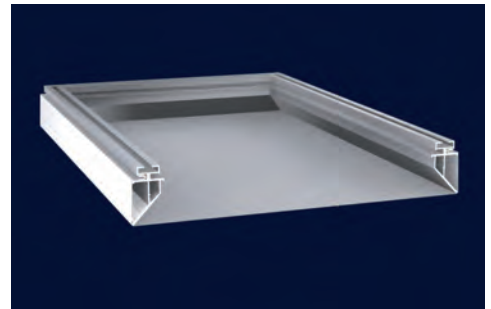
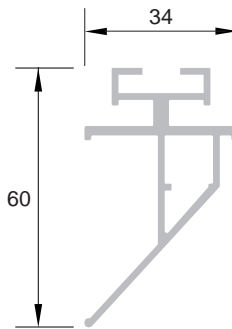

Réf. : BS 355 / 55

Profil aluminium pour cadre modulaire
 Aluminium profile for modular frames
 Aluminium Rahmenprofil

poids - weight - Gewicht :
 1.428 kg/ml

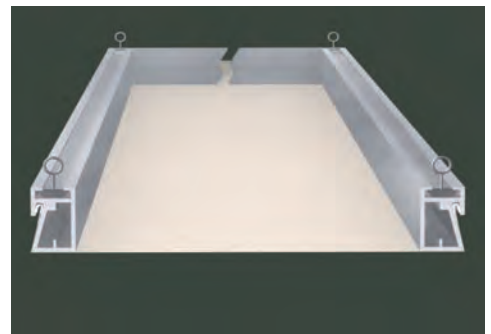
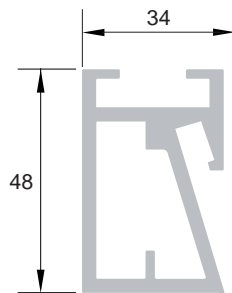

Réf. : BS 355/163

Profil aluminium pour cadre modulaire double toile
 Aluminium profile for double sheet modular frames
 Aluminium doppelagig Rahmenprofil

poids - weight - Gewicht :
 1.025kg/ml

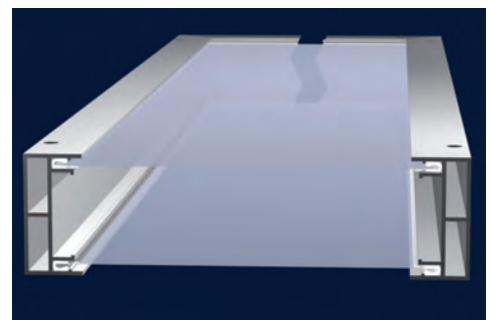
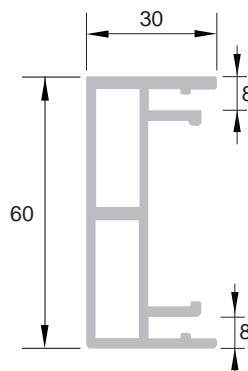

<p>Réf. : BS 365 / 20</p> <p>Tube aluminium double enclenchement Aluminium double sheet tube Aluminium Röhrenprofil für doppelfolie</p> <p>poids - weight - Gewicht : 1.470 kg/ml</p>		
<p>Réf. : BS 365 / 30</p> <p>Tube aluminium tridirectionnel Aluminium tridirectionnal tube Aluminium tridirectionnel Röhre</p> <p>poids - weight - Gewicht : 1.662 kg/ml</p>		
<p>Trempo® Réf. : BT 310 Sandows</p> <p>Profil aluminium Trempo® Aluminium Trempo® profile Aluminium Trempo® Profil</p> <p>poids - weight - Gewicht : 0.243 kg/ml</p>		
<p>Trempo® Réf. : BT 320 ressorts - spring - Feder</p> <p>Profil aluminium Trempo® Aluminium Trempo® profile Aluminium Trempo® Profil</p> <p>poids - weight - Gewicht : 0.437 kg/ml</p>		
<p>Trempo® platine - plate - Platte</p> <p>Profil Trempo fixation platines Trempo with plate fixation Trempo Befestigung durch Platte</p> <p><small>Différents modèles de fixation platine disponibles. Different types of plate fixations available. Verschiedene Befestigungselemente laut der Projekt zu realisieren.</small></p>		

BARRISOL[®]



Barrisol Normalu SAS
 Route du Sipes 68680 Kembs - France
 Tél. : +33 (0)3 89 83 20 20
 Fax : +33 (0)3 89 48 43 44
 E-mail : mail@barrisol.com

www.barrisol.com

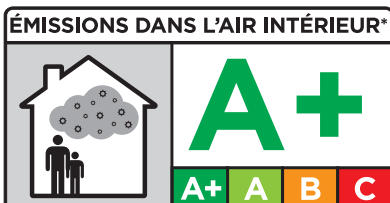

*Information sur le niveau d'émission de substances volatiles dans l'air intérieur, présentant un risque de toxicité par inhalation, sur une échelle de classe allant de A+ (très faibles émissions) à C (fortes émissions)

INDOOR AIR EMISSIONS : Information on the emission level of volatile substances indoors, based on the risk of toxicity due to inhalation, on a scale ranging from Class A (very low emissions) to C (high emissions)

RAUMLUFTQUALITÄT : Informationen über das Emissionsniveau von flüchtigen Substanzen in der Luft von Innenräumen, die ein Gesundheitsrisiko beim Atmen darstellen, aufgeteilt in einer Klassifikation von A+ (sehr schwache Emission) bis Klasse C (hohe Emission).



CERTIFIÉ PAR UN LABORATOIRE INDÉPENDANT
 CERTIFIED BY AN INDEPENDENT LABORATORY
 VON EINEM UNABHÄNGIGEN LABOR BESTÄTIGT
 (LNE)

